



**HIGH CLASS**  
HORSE CENTER

WEIKERSDORF

# Patternheft

31.10-2.11.2014

*AustrianQH Int.  
Championship 2014*

*Austrian QH  
ÖM/Futurity/Maturity  
2014*



**RIDERS  
LOUNGE**

WEIKERSDORF

Programm, Freitag, 31.10.2014, ab 8:00 Uhr

01	NA	238002	Trail AA	AQHA
02	A	238000	Trail AA	AQHA/ÖM
03	O		Trail	Maturity
04	O	138004	Green Trail	AQHA
05	A		2-year old Long Line	AQHA Austr.
06	O		2-year old Long Line	AQHA Austr.
07	A	242000	Western Pleasure AA	AQHA/ÖM
08	O	142004	Green Pleasure AA	AQHA
09	NA	242002	Western Pleasure AA	AQHA
10	O	136004	Green Western Riding	AQHA
11	Y	436000	Western Riding AA	AQHA/ÖM
12	O	136000	Western Riding AA	AQHA/ÖM
13	A	236000	Western Riding AA	AQHA/ÖM
14	A	243000	Ranch Horse Pleasure AA	AQHA
15	O	143000	Ranch Horse Pleasure AA	AQHA
16	O		Reining	Maturity
17	Y	434000	Reining AA	AQHA/ÖM
18	O	134300	SB/H Reining	AQHA/ÖM
19	O	134200	Reining Senior	AQHA/ÖM

# KLIPFEL & LISEC



Programm, Samstag, 1.11.2014, ab 8:00 Uhr

20	O	138100	Junior Trail	AQHA/ÖM
21	Y	438000	Trail AA	AQHA/ÖM
22	O	138200	Senior Trail	AQHA/ÖM
23	O	105300	Weanling Mares	AQHA/ÖM
24	O		Weanling Mares	Futurity
25	O	105400	Yearling Mares	AQHA/ÖM
26	O		Yearling Mares	Futurity
27	O	105500	2 Year Old Mares	AQHA/ÖM
28	O		2 Year Old Mares	Futurity
29	O	105600	3 Year Old Mares	AQHA/ÖM
30	O		3 Year Old Mares	Futurity
31	O	105700	Aged Mares	AQHA/ÖM
32	O	175000	Performance Mares	AQHA
	O		Grand Champion Mares Open	AQHA
33	A	205400	Yearling Mares	AQHA
34	A	205500	2 Year Old Mares	AQHA
35	A		Mares 2 & under (combined)	ÖM
36	A	205600	3 Year Old Mares	AQHA
37	A	205700	Aged Mares	AQHA
38	A		Mares 3 & over (combined)	ÖM
39	A	275000	Performance Mares	AQHA
	A		Grand Champion Mares Amateur	AQHA
40	Y	405400	Yearling Mares	AQHA
41	Y	405500	2 Year Old Mares	AQHA
42	Y		Mares 2 & under (combined)	ÖM
43	Y	405600	3 Year Old Mares	AQHA
44	Y	405700	Aged Mares	AQHA
45	Y		Mares 3 & over (combined)	ÖM
46	Y	475000	Performance Mares	AQHA
	Y		Grand Champion Mares Youth	AQHA
47	Y	412000	Showmanship Halter AA	AQHA/ÖM
48	A	212000	Showmanship Halter AA	AQHA/ÖM
49	O		Western Pleasure	Maturity
50	O		Western Pleasure 3-jährig	Futurity
51	O		Western Pleasure 4-jährig	Futurity
52	O	144004	Green Hunter Under Saddle AA	AQHA
53	Y	444000	Hunter Under Saddle AA	AQHA/ÖM
54	A	244000	Hunter Under Saddle AA	AQHA/ÖM
55	O	144000	Hunter under Saddle AA	AQHA/ÖM
56	O		Hunter under Saddle 3-jährig	Futurity
57	O		Hunter under Saddle 4-jährig	Futurity
58	O		Hunter under Saddle	Maturity
59	O		Western Riding 4-jährig	Futurity
60	O		Western Riding	Maturity
61	O		Reining 3-jährig	Futurity
62	NA	234002	Reining AA	AQHA
63	O		Reining 4-jährig	Futurity



## Programm, Sonntag, 2.11.2014, ab 8:00 Uhr

64	O	107400	Yearling Geldings	AQHA/ÖM
65	O		Yearling Geldings	Futurity
66	O	107500	2 Year Old Geldings	AQHA/ÖM
67	O		2 Year Old Geldings	Futurity
68	O	107600	3 Year Old Geldings	AQHA/ÖM
69	O		3 Year Old Geldings	Futurity
70	O	107700	Aged Geldings	AQHA/ÖM
71	O	177000	Performance Geldings	AQHA
	O		Grand Champion Gelding Open	
72	A	207400	Yearling Geldings	AQHA
73	A	207500	2 Year Old Geldings	AQHA
74	A		Geldings 2 & under (combined)	ÖM
75	A	277600	3 Year Old Geldings	AQHA
76	A	207700	Aged Geldings	AQHA
77	A		Gelding 3 & over (combined)	ÖM
78	A	277000	Performance Gelding	AQHA
	A		Grand Champion Gelding Amateur	AQHA
79	Y	407400	Yearling Geldings	AQHA
80	Y	407500	2 Year Old Geldings	AQHA
81	Y		Geldings 2 & under (combined)	ÖM
82	Y	477600	3 Year Old Geldings	AQHA
83	Y	477700	Aged Geldings	AQHA
84	Y		Geldings 3 & over (combined)	ÖM
85	Y	477000	Performance Geldings	AQHA
	Y		Grand Champion Geldings Youth	AQHA
86	O	103000	Weanling Stallions	AQHA/ÖM
87	O		Weanling Stallions	Futurity
88	O	103100	Yearling Stallions	AQHA/ÖM
89	O		Yearling Stallions	Futurity
90	O	103200	2 Years Old Stallions	AQHA/ÖM
91	O		2 Years Old Stallions	Futurity
92	O	103300	3 Years Old Stallions	AQHA/ÖM
93	O		3 Years Old Stallions	Futurity
94	O	103400	Aged Stallions	AQHA/ÖM
95	O	173000	Performance Stallions	AQHA
	O		Grand Champions Stallion Open	AQHA
96	A	203100	Yearling Stallions	AQHA
97	A	203200	2 Year Old Stallions	AQHA
98	A		Stallions 2 & under (combined)	ÖM
99	A	203300	3 Year Old Stallions	AQHA
100	A	203400	Aged Stallions	AQHA
101	A		Stallions 3 & over (combined)	ÖM
102	A	273000	Performance Stallions	AQHA
	A		Grand Champions Stallion Amateur	AQHA
103	A	252000	Hunt Seat Equitation	AQHA
104	O		Trail 3-jährig	Futurity
105	O		Trail 4-jährig	Futurity
106	Y	442000	Western Pleasure AA	AQHA/ÖM
107	O	142100	Western Pleasure Junior	AQHA/ÖM
108	O	142200	Western Pleasure Senior	AQHA/ÖM
109	A	240000	Western Horsemanship AA	AQHA/ÖM
110	Y	440000	Western Horsemanship AA	AQHA/ÖM
111	NA	240002	Western Horsemanship AA	AQHA
112	O	134100	Reining Junior Bit	AQHA/ÖM
113	A	234000	Reining AA	AQHA/ÖM

AustrianQH Int. Championship 2014 / Futurity & Maturity  
 High Class Horse Center Weikersdorf  
 Freitag, 31.10.2014 / Bewerb 01 Trail Novice Amateur

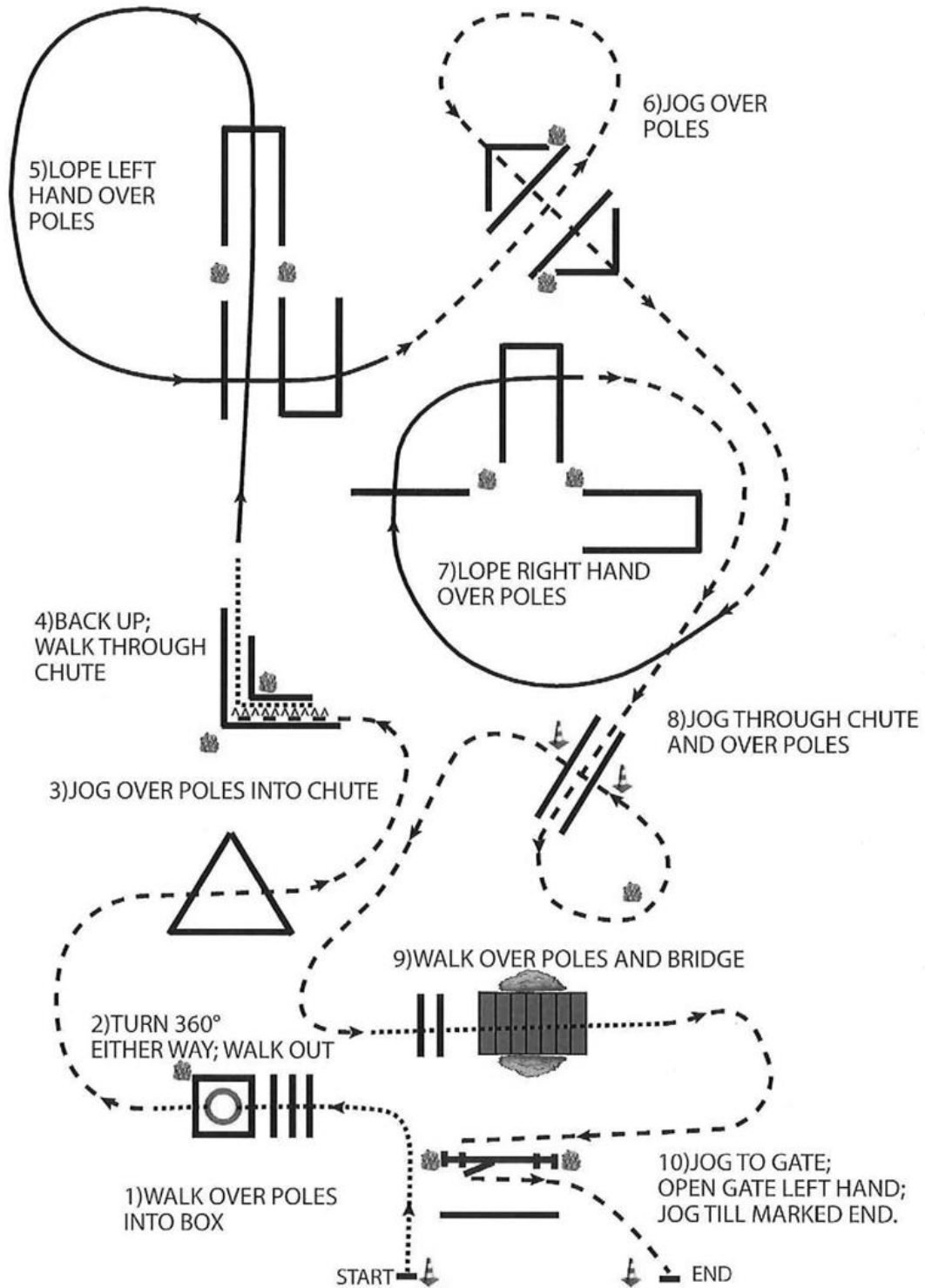

Schritt/Walk .....  
 Trab/Jog -----  
 Galopp/Lope \_\_\_\_\_  
 Erhöhung/Elevation X

Rückwärts/Back Up ^^^^^^^^^  
 Seitwärts/Side Pass UU  
 Drehung/Turn O

AustrianQH Int. Championship 2014 / Futurity & Maturity  
High Class Horse Center Weikersdorf

Freitag, 31.10.2014 / Bewerb 02 Trail Amateur & ÖM

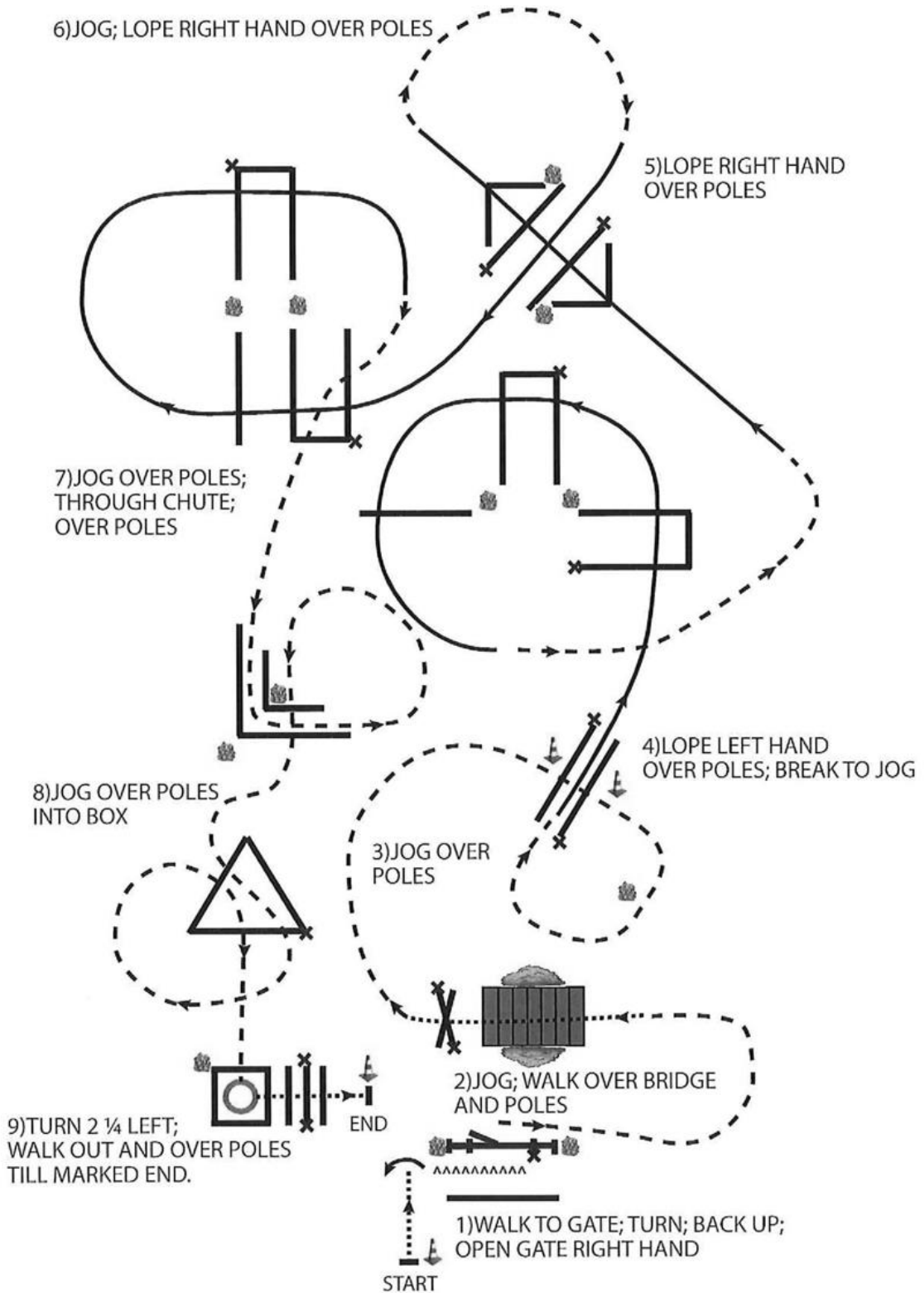

Schritt/Walk .....  
Trab/Jog -----  
Galopp/Lope \_\_\_\_\_  
Erhöhung/Elevation X

Rückwärts/Back Up ^^^^^^^^^^^  
Seitwärts/Side Pass UU  
Drehung/Turn O

AustrianQH Int. Championship 2014 / Futurity & Maturity  
High Class Horse Center Weikersdorf

Freitag, 31.10.2014 / Bewerb 03 Maturity Open  
Freitag, 31.10.2014 / Bewerb 04 Green Open

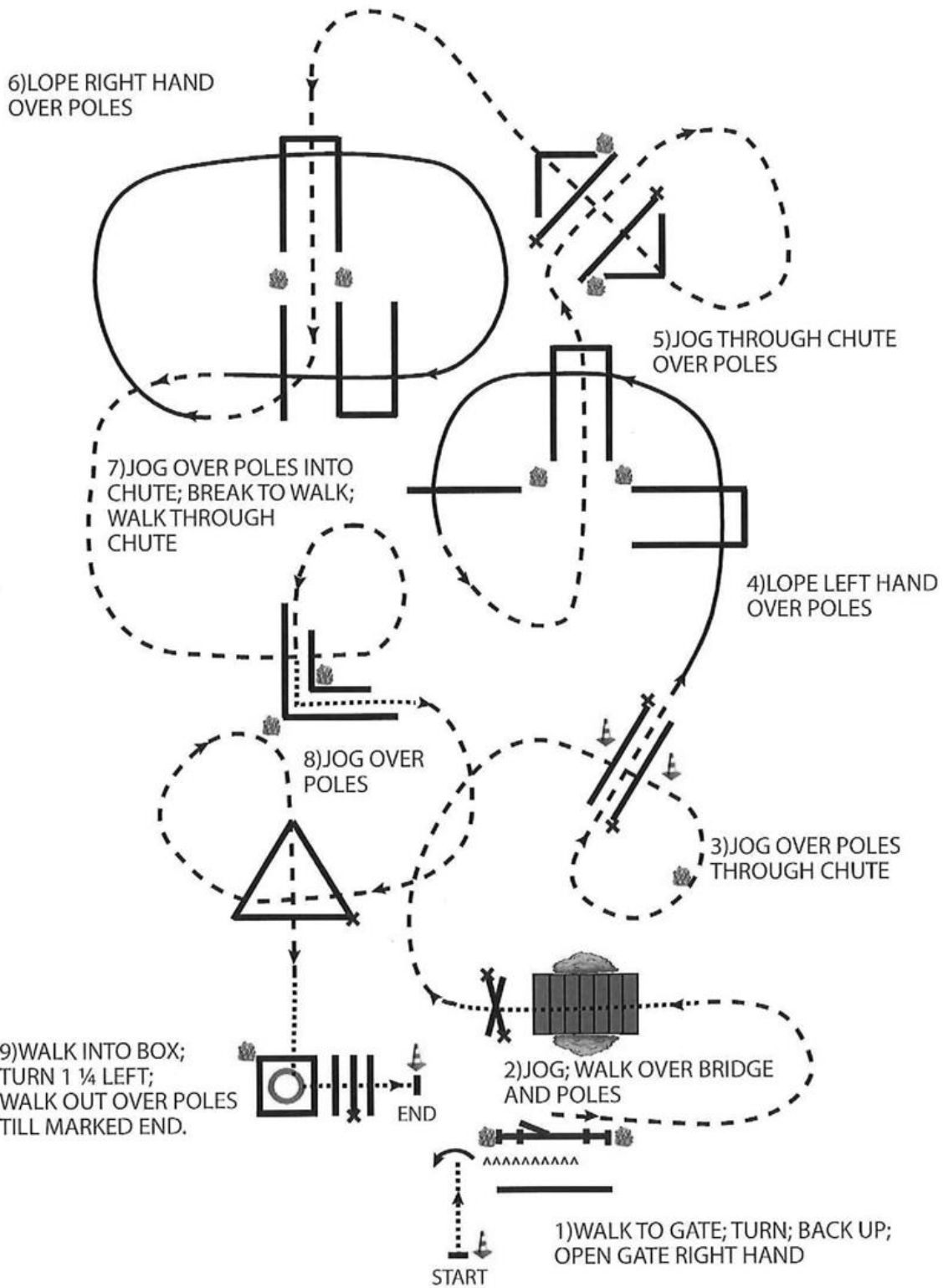

Schritt/Walk .....  
Trab/Jog -----  
Galopp/Lope \_\_\_\_\_  
Erhöhung/Elevation X

Rückwärts/Back Up ▲▲▲▲▲▲▲▲  
Seitwärts/Side Pass UU  
Drehung/Turn ○



Trail-Design by G. Michalek







BEW. 12) |



### WESTERN RIDING PATTERN I

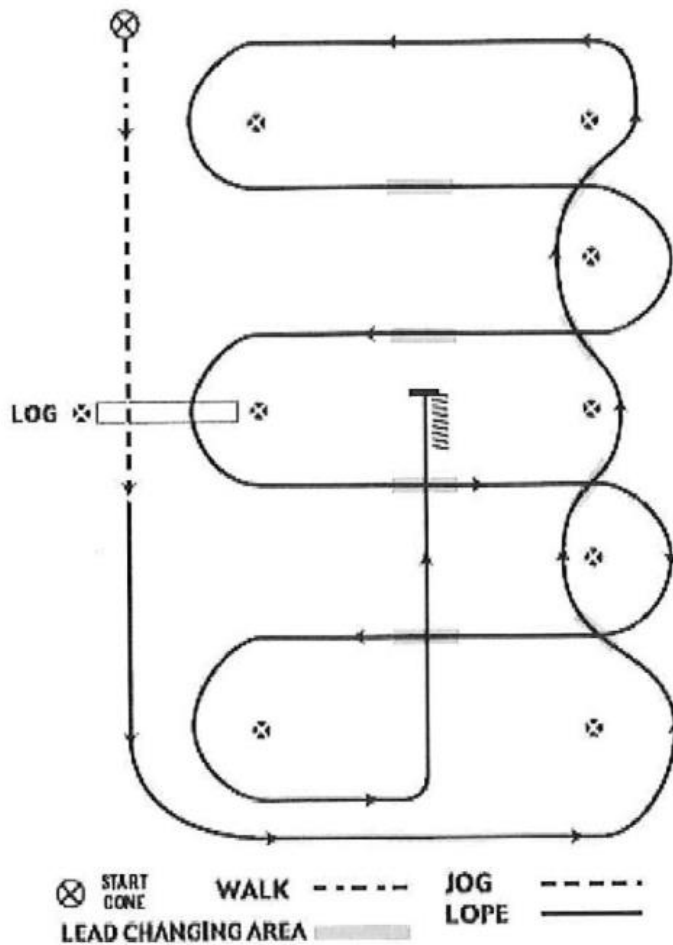

1. Schritt, mindestens 15 Fuß (4,50 m), Übergang zum Linksgalopp und Galopp
2. Übergang zum Linksgalopp und Galopp
3. Erster Wechsel beim Kreuzen
4. Zweiter Wechsel beim Kreuzen
5. Dritter Wechsel beim Kreuzen
6. Viertes Wechsel und Galopp am Ende der Arena
7. Erster Wechsel auf der Mittellinie
8. Zweiter Wechsel auf der Mittellinie
9. Galopp über die Stange
10. Dritter Wechsel auf der Mittellinie
11. Vierter Wechsel auf der Mittellinie
12. Galopp bis zur Mitte der Arena, Stopp und

BEN. 13)

# KLIPFEL & LISEC

## WESTERN RIDING PATTERN IV

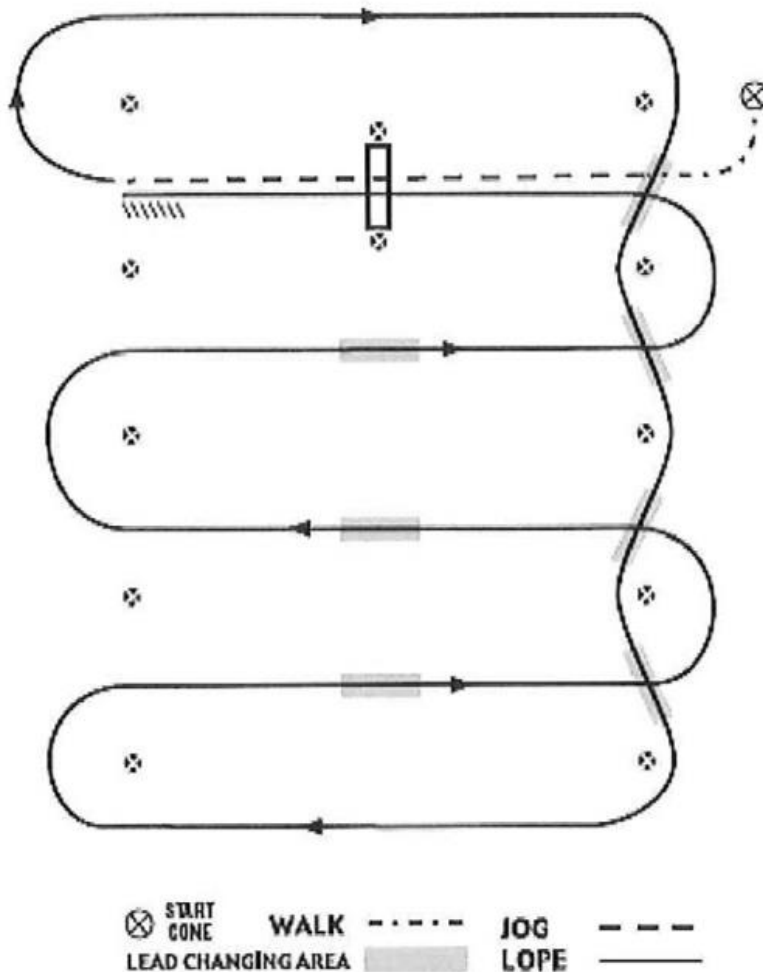

1. Schritt, Übergang zum Trab, Trab über die Stange
2. Übergang zum Rechtsgalopp
3. Erster Wechsel beim Kreuzen
4. Zweiter Wechsel beim Kreuzen
5. Dritter Wechsel beim Kreuzen
6. Vierter Wechsel beim Kreuzen
7. Erster Wechsel auf der Mittellinie
8. Zweiter Wechsel auf der Mittellinie
9. Dritter Wechsel auf der Mittellinie
10. Galopp über die Stange
11. Galopp, Stopp und Rückwärtsrichten

BEW. 14)

## RANCH HORSE PLEASURE – PATTERN 3

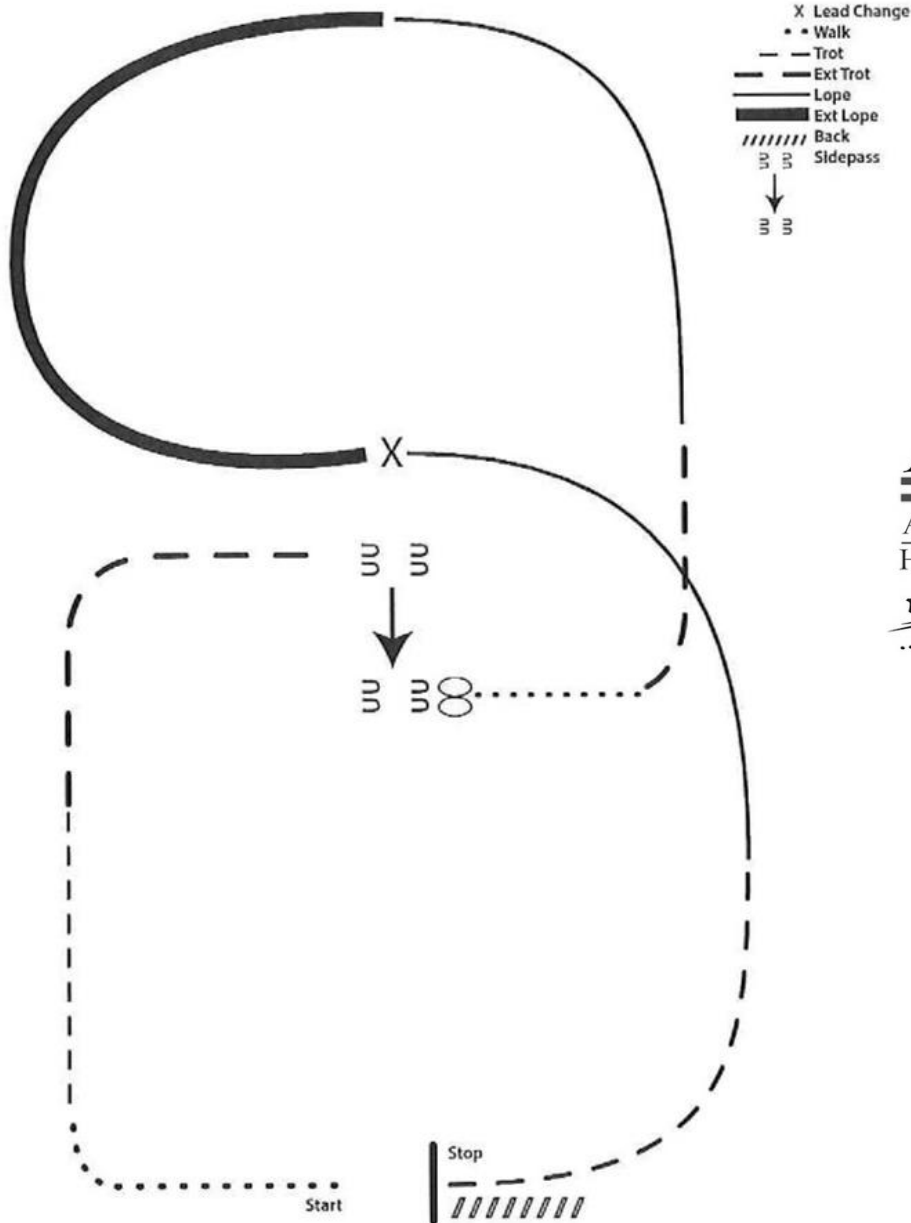

1. Walk to the left around corner of the arena
2. Trot
3. Extend alongside of the arena and around the corner to center
4. Stop, side pass right
5. 360 degree turn each direction (either way 1st)
6. Walk
7. Trot
8. Lope left lead
9. Extend the lope
10. Change leads (simple or flying)
11. Collect to the lope
12. Extend Trot
13. Stop and back



BEW.15)

# RANCH HORSE PLEASURE - PATTERN 4

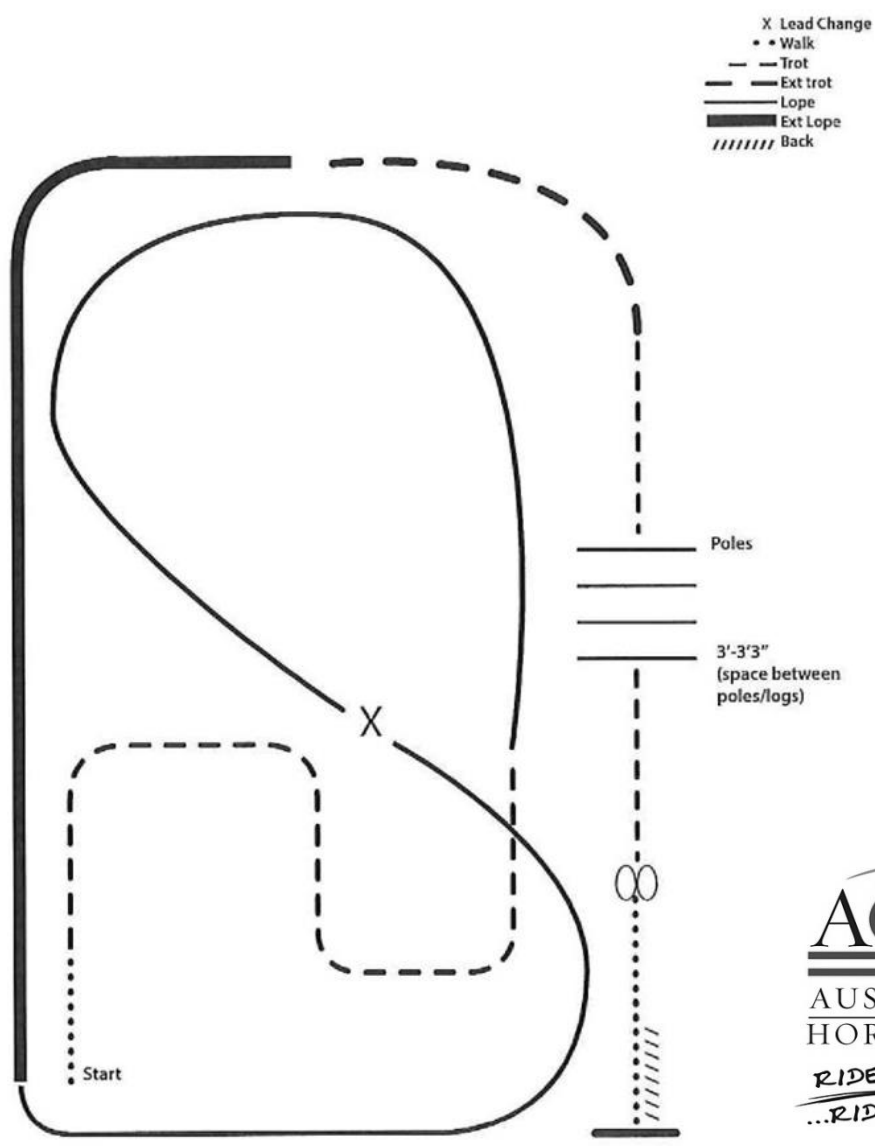

1. Walk
2. Trot serpentine
3. Lope left lead around the end of the arena and then diagonally across the arena
4. Change leads (simple or flying) and
5. Lope on the right lead around end of the arena
6. Extend lope on the straight away and around corner to the center of the arena
7. Extend trot around corner of the arena
8. Collect to a trot
9. Trot over poles
10. Stop, do 360 degree turn each direction (either direction 1st) (L-R or R-L)
11. Walk, stop and back

## Reiningklasse S Pattern FEI 5 / NRHA 5 / AQHA 5

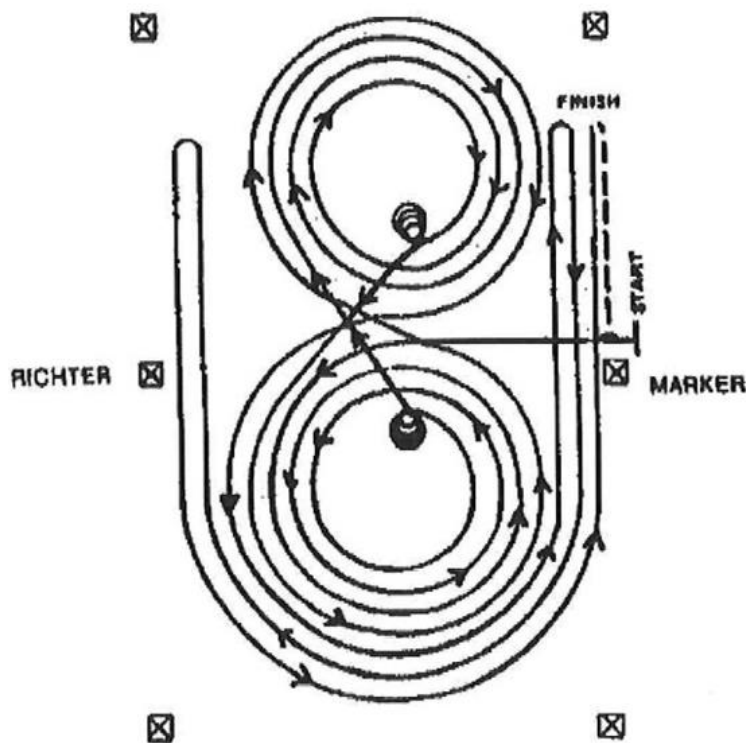

Pferde gehen im Schritt oder Trab in die Mitte der Arena. Pferde müssen vor dem Startpunkt Schritt gehen oder halten. Beginnend in der Mitte der Arena mit dem Blick auf die linke Wand oder Absperrung.

1. Start im Center mit Blick zur linken Bande. Start im Linksgalopp, drei Zirkel links, der 1. und 2. groß und schnell, der 3. klein und langsam. Im Center Stopp. Verharren.
  2. 4 Spins nach links, Verharren.
  3. Start im Rechtsgalopp, drei Zirkel rechts, der 1. und 2. groß und schnell, der 3. klein und langsam. Im Center Stopp. Verharren.
  4. 4 Spins nach rechts, Verharren.
  5. Im Linksgalopp beginnend eine große schnelle Figur 8 reiten und wieder auf den linken Zirkel wechseln.
  6. 1 großen Zirkel nach links beginnen, nicht schließen sondern an der nächsten langen Seite einen Run anschließen, nach dem Mittelmarker Rollback rechts mindestens 6 m von der Wand, kein Verharren.
  7. Die Bahn umrunden und an der nächsten langen Seite einen Run anschließen, nach dem Mittelmarker Rollback links mindestens 6 m von der Wand, kein Verharren.
  8. Die Bahn umrunden und an der nächsten langen Seite einen Run anschließen, nach dem Mittelmarker Sliding Stopp mindestens 6 m von der Wand, mindestens 3m Rückwärtsrichten, Verharren um Ende anzuzeigen.
- Zum Richter, absteigen und Zaumzeug abnehmen.

## Reiningklasse S Pattern FEI 6 / NRHA 6 / AQHA 6

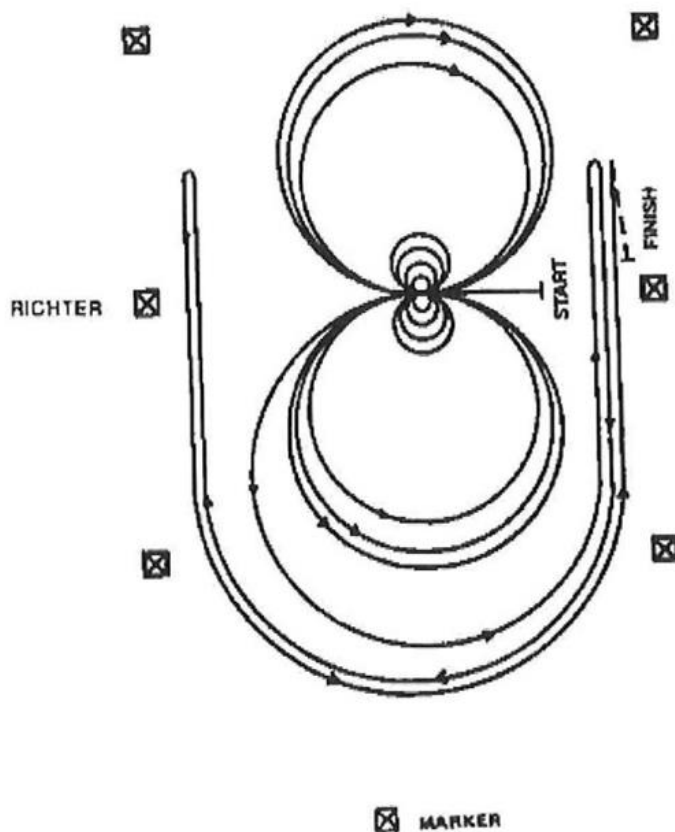

Pferde gehen im Schritt oder Trab in die Mitte der Arena. Pferde müssen vor dem Startpunkt Schritt gehen oder halten. Beginnend in der Mitte der Arena mit dem Blick auf die linke Wand oder Absperrung.

1. Im Schritt zum Center und 4 Spins rechts, Verharren.
2. 4 Spins links, Verharren.
3. Start im Linksgalopp, 2 große, schnelle Zirkel nach links, 1 kleiner, langsamer Zirkel nach links, fliegender Wechsel.
4. 2 große, schnelle Zirkel nach rechts, 1 kleiner, langsamer Zirkel nach rechts, fliegender Wechsel.
5. 1 großer, schneller Zirkel nach links, nicht schließen, sondern Run an langer Seite über Mittelmarker hinaus, dann Rollback rechts mindestens 6 m von der Bande.
6. Die Bahn umrunden, an der gegenüberliegenden Seite Run über den Mittelmarker hinaus, Rollback links mindestens 6 m von der Bande.
7. Die Bahn umrunden, an der gegenüberliegenden Seite Run über den Mittelmarker hinaus, Sliding Stopp und Rückwärtsrichten bis zur Mitte oder mindestens 3 m, Verharren um Ende anzuzeigen.

Zum Richter, absteigen und Zaumzeug abnehmen.

## Reiningklasse S Pattern FEI 8 / NRHA 8 / AQHA 8

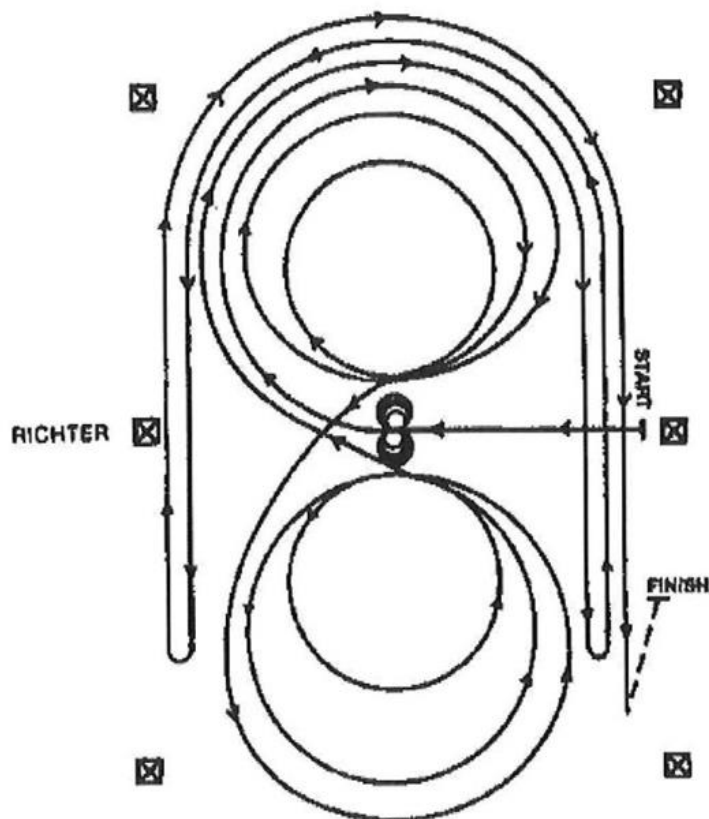

☒ MARKER

Pferde gehen im Schritt oder Trab in die Mitte der Arena. Pferde müssen vor dem Startpunkt Schritt gehen oder halten. Beginnend in der Mitte der Arena mit dem Blick auf die linke Wand oder Absperrung.

1. Start im Center mit Blick auf die linke Bande, 4 Spins nach links. Verharren.
2. 4 Spins nach rechts, Verharren.
3. Start im Rechtsgalopp, drei Zirkel rechts, der 1. groß und schnell, der 2. klein und langsam, der 3. groß und schnell, fliegender Wechsel im Center.
4. 3 Zirkel links, der 1. groß und schnell, der 2. klein und langsam, der 3. groß und schnell, fliegender Wechsel im Center.
5. 1 großer schneller Zirkel nach rechts, nicht schließen sondern an der langen Seite Run über den Mittelmarker hinaus, Rollback links mindestens 6 m von der Bande, kein Verharren.
6. Die Bahn umrunden, Run zu der gegenüberliegenden Seite über den Mittelmarker hinaus, Rollback rechts mindestens 6 m von der Bande, kein Verharren.
7. Die Bahn umrunden, Run an der gegenüberliegenden Seite über den Mittelmarker hinaus, Sliding Stopp mindestens 6 m von der Bande, Rückwärtsrichten mindestens 3 m oder bis zur Mitte, Verharren um das Ende anzuzeigen.

Zum Richter, absteigen und Zaumzeug abnehmen.



## Reiningklasse S Pattern FEI 9 / NRHA 9 / AQHA 9

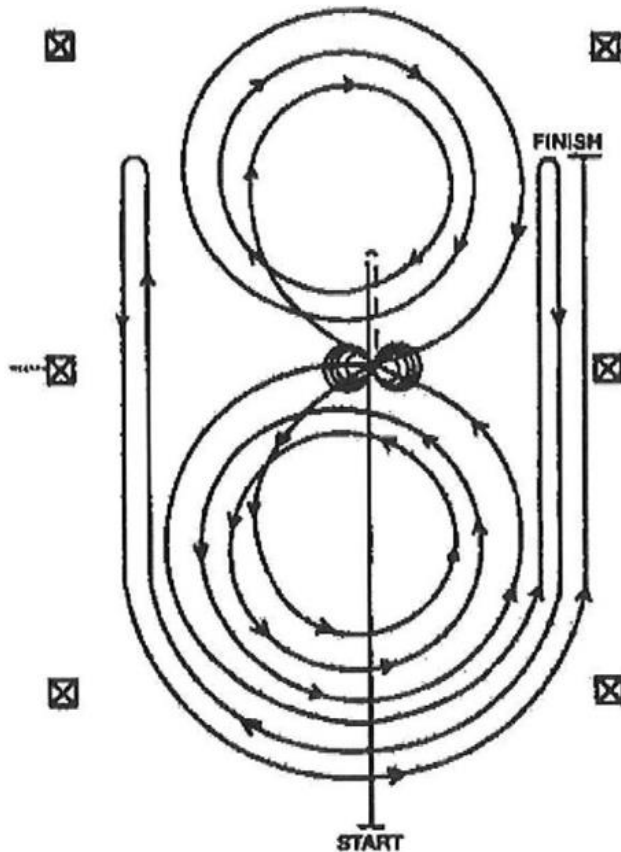

1. Run über Mittelmarker hinaus und Sliding Stopp, Rückwärtsrichten zum Center, Verharren.
  2. 4 Spins nach rechts. Verharren.
  3. 4 1/4 Spins nach links, Verharren.
  4. Start im Linksgalopp, drei Zirkel nach links, der 1. klein und langsam, der 2. und 3. groß und schnell, fliegender Wechsel im Center.
  5. 3 Zirkel nach rechts, der 1. klein und langsam, der 2. und 3. groß und schnell, fliegender Wechsel im Center.
  6. 1 großer schneller Zirkel nach links, nicht schließen sondern an der langen Seite Run über Mittelmarker hinaus, Rollback rechts mindestens 6 m von der Bande, kein Verharren.
  7. Die Bahn umrunden, Run an der gegenüberliegenden Seite über den Mittelmarker hinaus, Rollback links mindestens 6 m von der Bande, kein Verharren.
  8. Die Bahn umrunden, Run an der gegenüberliegenden Seite über den Mittelmarker hinaus, Sliding Stopp mindestens 6 m von der Bande, Verharren, um das Ende anzuzeigen.
- Zum Richter, absteigen und Zaumzeug abnehmen.

AustrianQH Int. Championship 2014 / Futurity & Maturity  
 High Class Horse Center Weikersdorf

Samstag, 1. 11. / Bewerb 20 Trail Junior Open & ÖM

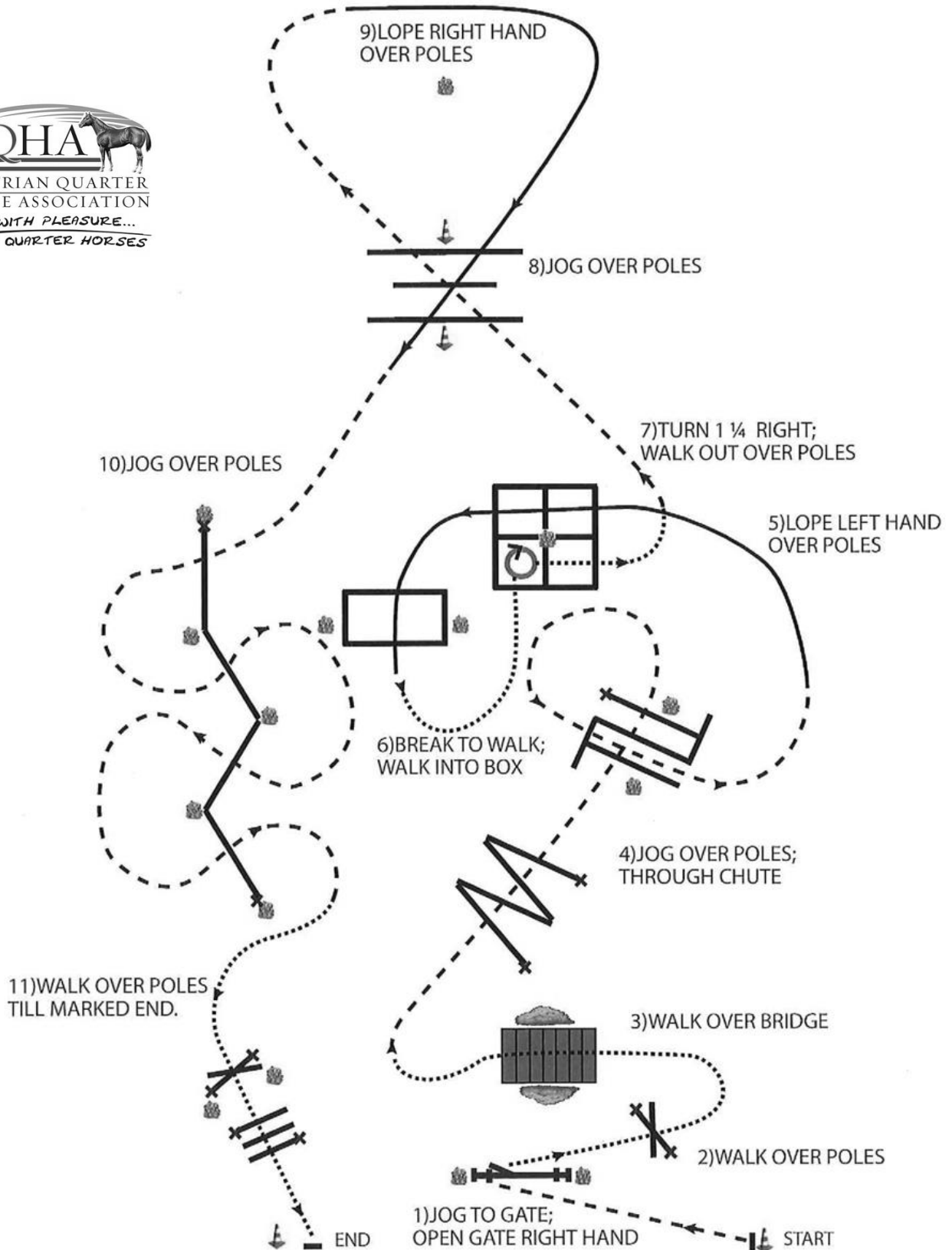

Schritt/Walk .....  
 Trab/Jog -----  
 Galopp/Lope \_\_\_\_\_  
 Erhöhung/Elevation X

Rückwärts/Back Up ^^^^^^^^^  
 Seitwärts/Side Pass UU  
 Drehung/Turn O

AustrianQH Int. Championship 2014 / Futurity & Maturity  
 High Class Horse Center Weikersdorf  
 Samstag, 1.11. / Bewerb 21 Trail Youth & ÖM

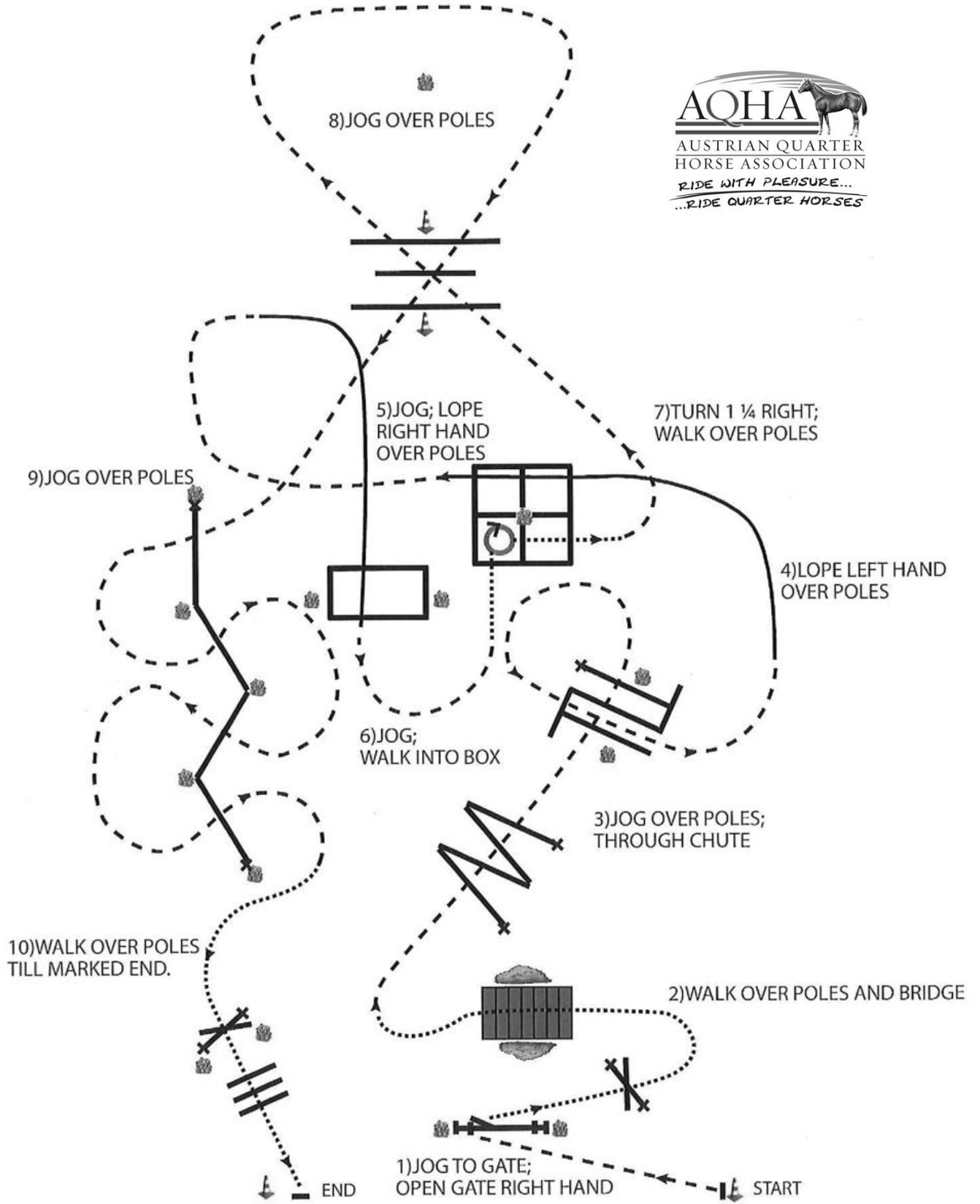

Schritt/Walk .....  
 Trab/Jog -----  
 Galopp/Lope \_\_\_\_\_  
 Erhöhung/Elevation X

Rückwärts/Back Up AAAAAAAAAA  
 Seitwärts/Side Pass UU  
 Drehung/Turn O



Trail-Design by G. Michalek

AustrianQH Int. Championship 2014 / Futurity & Maturity  
 High Class Horse Center Weikersdorf

Samstag, 1.11. / Bewerb 22 Trail Senior Open & ÖM

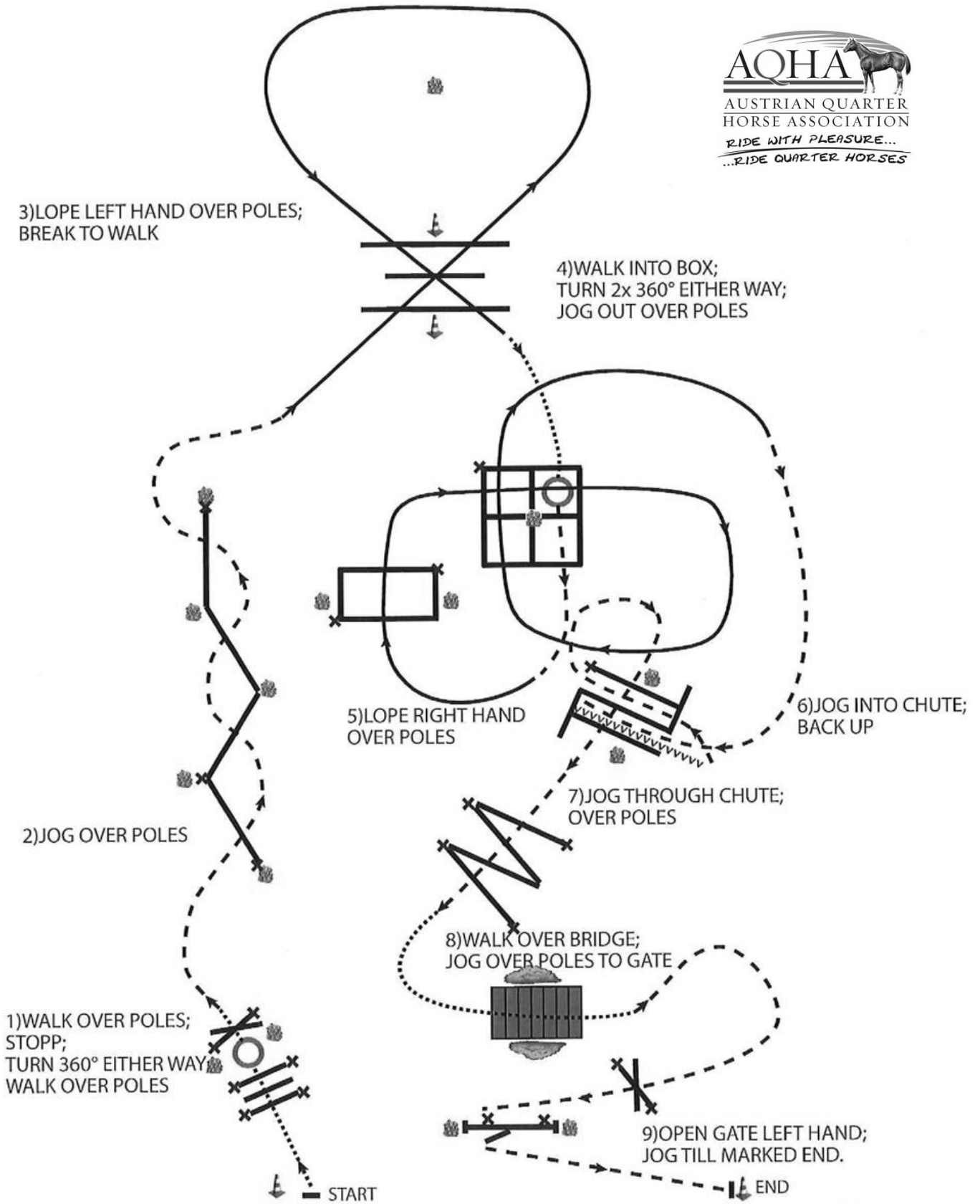

Schritt/Walk .....  
 Trab/Jog -----  
 Galopp/Lope \_\_\_\_\_  
 Erhöhung/Elevation X

Rückwärts/Back Up ^^^^^^^^^  
 Seitwärts/Side Pass UU  
 Drehung/Turn O



Youth Showmanship at Halter AQHA

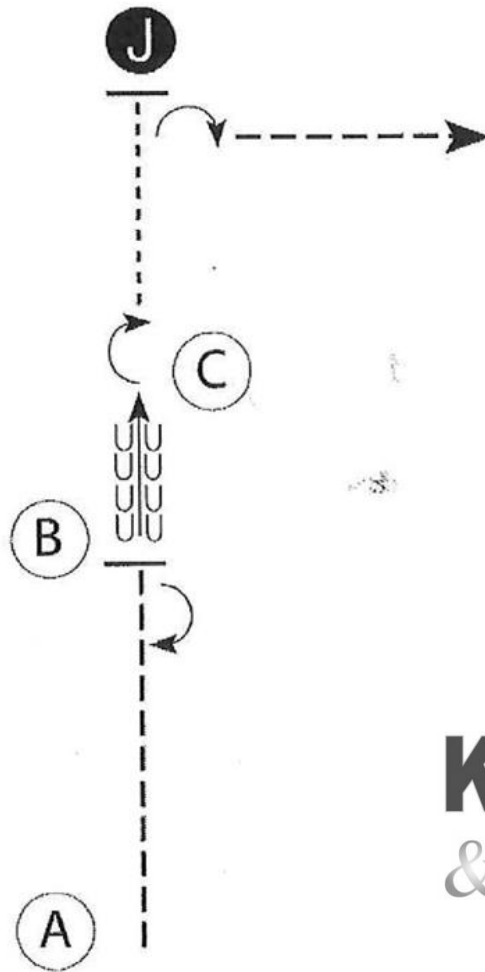

Be ready at A.

1. Trot from A to B.
2. Stop at B and pivot 180 degrees.
3. Back to C.
4. Turn 180 degrees and walk to judge.
5. Stop and set up for inspection.
6. When dismissed, turn 90 degrees and trot away.

Walk	-----
Trot	- - - - -
Back	←
Marker	Ⓟ
Judge	Ⓝ

## Amateur Showmanship at Halter AQHA

# KLIPFEL & LISEC

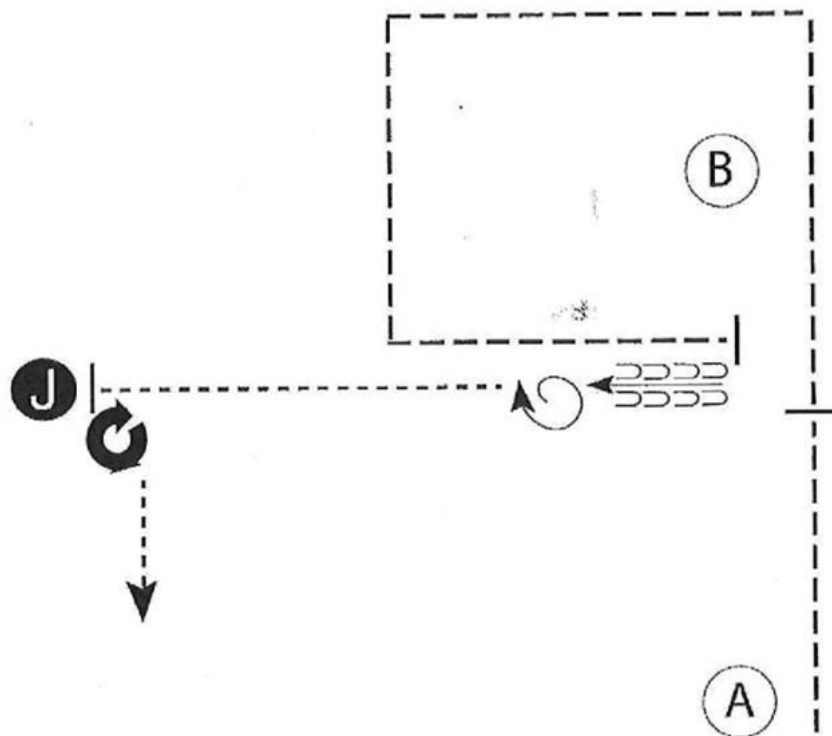

Be ready at A.

1. Trot halfway to B and stop.
2. Resume trot to and around B completing rectangle as shown.
3. Stop even with B; Back approximately one horse length.
4. Perform a 1 ½ turn to the right.
5. Walk to judge, stop, and set up for inspection.
6. When dismissed, perform a 270 degrees turn and walk straight away.

Walk	-----
Trot	- - - - -
Back	← ← ←
Marker	ⓑ
Judge	ⓐ

BEW. 59)



### WESTERN RIDING PATTERN III

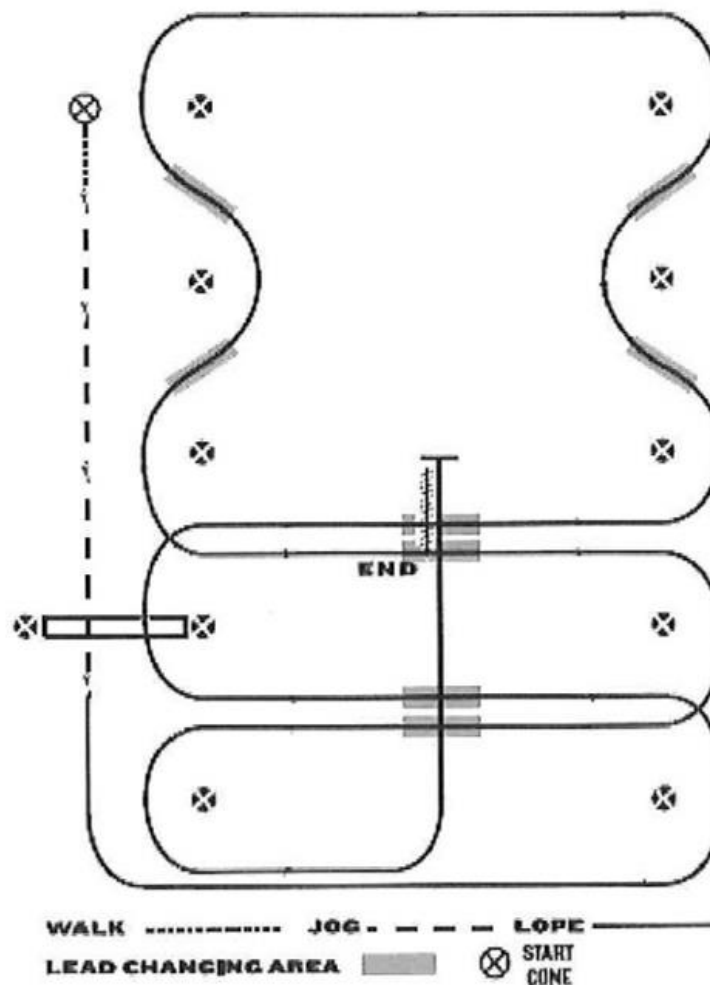

1. Schritt bis zur Mitte der Pylonen, Übergang zum
2. Übergang zum Linksgalopp
3. Erster Wechsel auf der Mittellinie
4. Galopp über die Stange
5. Zweiter Wechsel auf der Mittellinie
6. Erster Wechsel beim Kreuzen
7. Zweiter Wechsel beim Kreuzen
8. Dritter Wechsel beim Kreuzen
9. Vierter Wechsel beim Kreuzen
10. Dritter Wechsel auf der Mittellinie
11. Vierter Wechsel auf der Mittellinie
12. Galopp bis zur Mitte der Arena, Stopp und Rück

BEW. 60)

# KLIPFEL & LISEC

## WESTERN RIDING PATTERN II

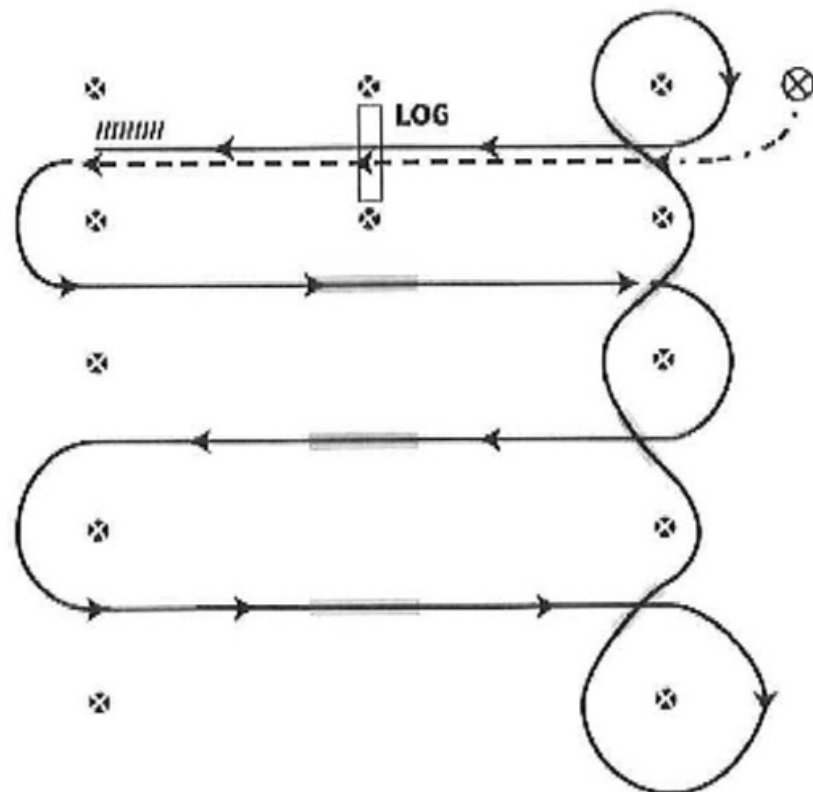

⊗ START CONE      WALK    - - - -      JOG    - · - · -  
LEAD CHANGING AREA    [shaded]      LOPE    ————

1. Schritt, Übergang zum Trab, Trab über die S
2. Übergang zum Linksgalopp
3. Erster Wechsel auf der Mittellinie
4. Zweiter Wechsel auf der Mittellinie
5. Dritter Wechsel auf der Mittellinie
6. Zirkel und erster Wechsel beim Kreuzen
7. Zweiter Wechsel beim Kreuzen
8. Dritter Wechsel beim Kreuzen
9. Viertes Wechsel beim Kreuzen und Zirkel
10. Galopp über die Stange
11. Galopp, Stopp und Rückwärtsrichten

## Reiningklasse S Pattern FEI 6 / NRHA 6 / AQHA 6

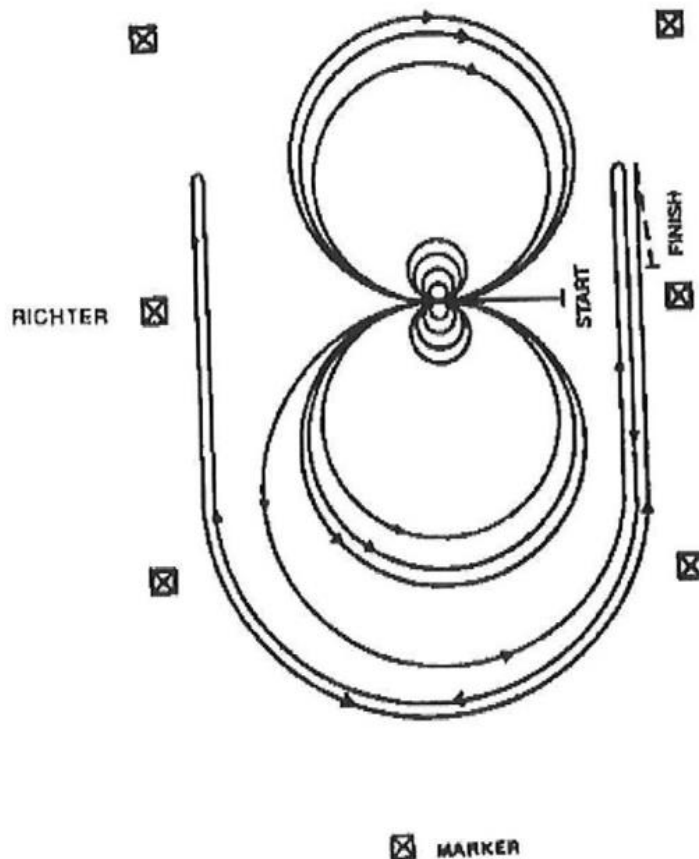

Pferde gehen im Schritt oder Trab in die Mitte der Arena. Pferde müssen vor dem Startpunkt Schritt gehen oder halten. Beginnend in der Mitte der Arena mit dem Blick auf die linke Wand oder Absperrung.

1. Im Schritt zum Center und 4 Spins rechts, **Verharren**.
2. 4 Spins links, Verharren.
3. Start im Linksgalopp, 2 große, schnelle Zirkel nach links, 1 kleiner, langsamer Zirkel nach links, fliegender Wechsel.
4. 2 große, schnelle Zirkel nach rechts, 1 kleiner, langsamer Zirkel nach rechts, fliegender Wechsel.
5. 1 großer, schneller Zirkel nach links, nicht schließen, sondern Run an langer Seite über Mittelmarker hinaus, dann Rollback rechts mindestens 6 m von der Bande.
6. Die Bahn umrunden, an der gegenüberliegenden Seite Run über den Mittelmarker hinaus, Rollback links mindestens 6 m von der Bande.
7. Die Bahn umrunden, an der gegenüberliegenden Seite Run über den Mittelmarker hinaus, Sliding Stopp und Rückwärtsrichten bis zur Mitte oder mindestens 3 m, Verharren um Ende anzuzeigen.

Zum Richter, absteigen und Zaumzeug abnehmen.

## Reiningklasse S Pattern FEI 8 / NRHA 8 / AQHA 8

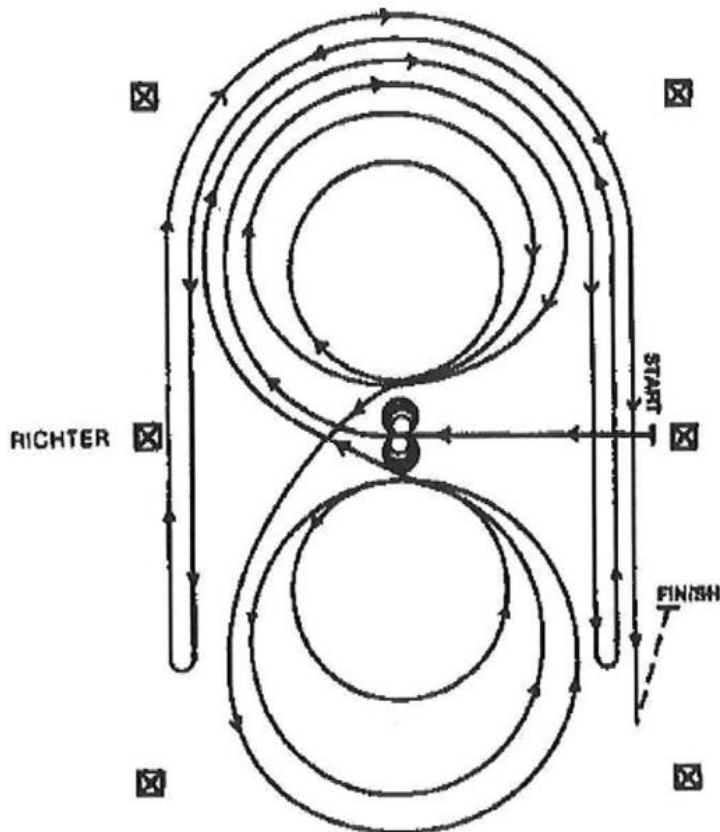

☒ MARKER

Pferde gehen im Schritt oder Trab in die Mitte der Arena. Pferde müssen vor dem Startpunkt Schritt gehen oder halten. Beginnend in der Mitte der Arena mit dem Blick auf die linke Wand oder Absperrung.

1. Start im Center mit Blick auf die linke Bande, 4 Spins nach links. Verharren.
2. 4 Spins nach rechts, Verharren.
3. Start im Rechtsgalopp, drei Zirkel rechts, der 1. groß und schnell, der 2. klein und langsam, der 3. groß und schnell, fliegender Wechsel im Center.
4. 3 Zirkel links, der 1. groß und schnell, der 2. klein und langsam, der 3. groß und schnell, fliegender Wechsel im Center.
5. 1 großer schneller Zirkel nach rechts, nicht schließen sondern an der langen Seite Run über den Mittelmarker hinaus, Rollback links mindestens 6 m von der Bande, kein Verharren.
6. Die Bahn umrunden, Run zu der gegenüberliegenden Seite über den Mittelmarker hinaus, Rollback rechts mindestens 6 m von der Bande, kein Verharren.
7. Die Bahn umrunden, Run an der gegenüberliegenden Seite über den Mittelmarker hinaus, Sliding Stopp mindestens 6 m von der Bande, Rückwärtsrichten mindestens 3 m oder bis zur Mitte, Verharren um das Ende anzuzeigen.

Zum Richter, absteigen und Zaumzeug abnehmen.



## Reiningklasse S Pattern FEI 10 / NRHA 10 / AQHA 10

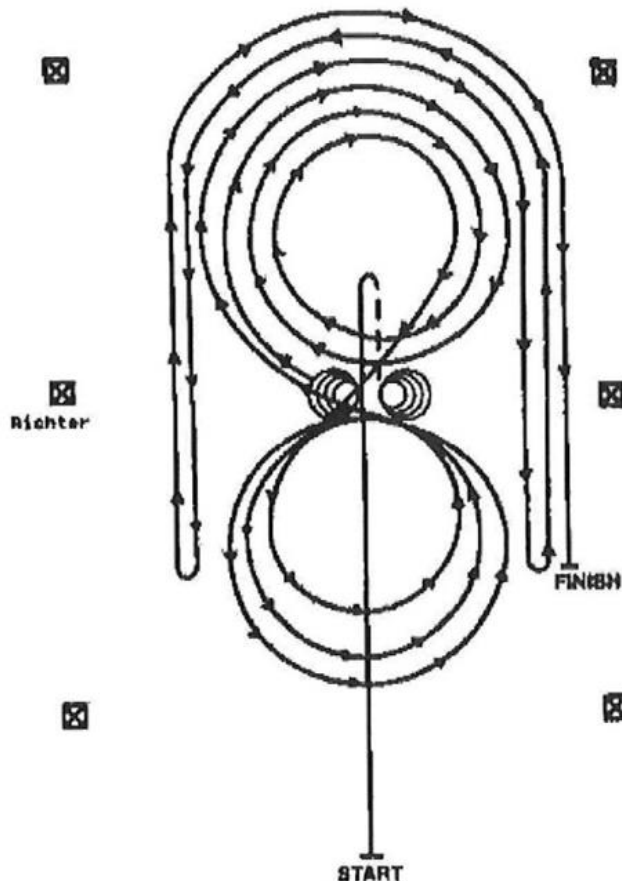

1. Schneller Galopp über den Mittelmarker hinaus, Sliding Stopp, Rückwärtsrichten zum Center, Verharren.
2. 4 Spins nach rechts. Verharren.
3. 4 1/4 Spins nach links, so dass das Pferd zur linken Wand schaut, Verharren
4. Im Rechtsgalopp 3 Zirkel rechts, die ersten 2 groß und schnell, der 3. klein und langsam, Fliegender Wechsel im Center.
5. 3 Zirkel links, der 1. klein und langsam, die nächsten beiden groß und schnell. Fliegender Wechsel im Center.
6. Auf den rechten Zirkel gehen, groß und schnell, aber nicht schließen, sondern die lange Seite über den Mittelmarker hinaus galoppieren, mindestens 6 m von der Bande, Roll back links, kein Verharren.
7. Die Bahn umrunden und an der linken langen Seite über den Mittelmarker hinaus galoppieren, mindestens 6 m von der Bande, Roll back rechts, kein Verharren.
8. Die Bahn umrunden und an der rechten langen Seite über den Mittelmarker hinaus galoppieren, mindestens 6 m von der Bande, Sliding Stopp, Verharren um das Ende anzuzeigen,  
Zum Richter, absteigen und Zaumzeug abnehmen.

Amateur Hunt Seat Equitation AQHA

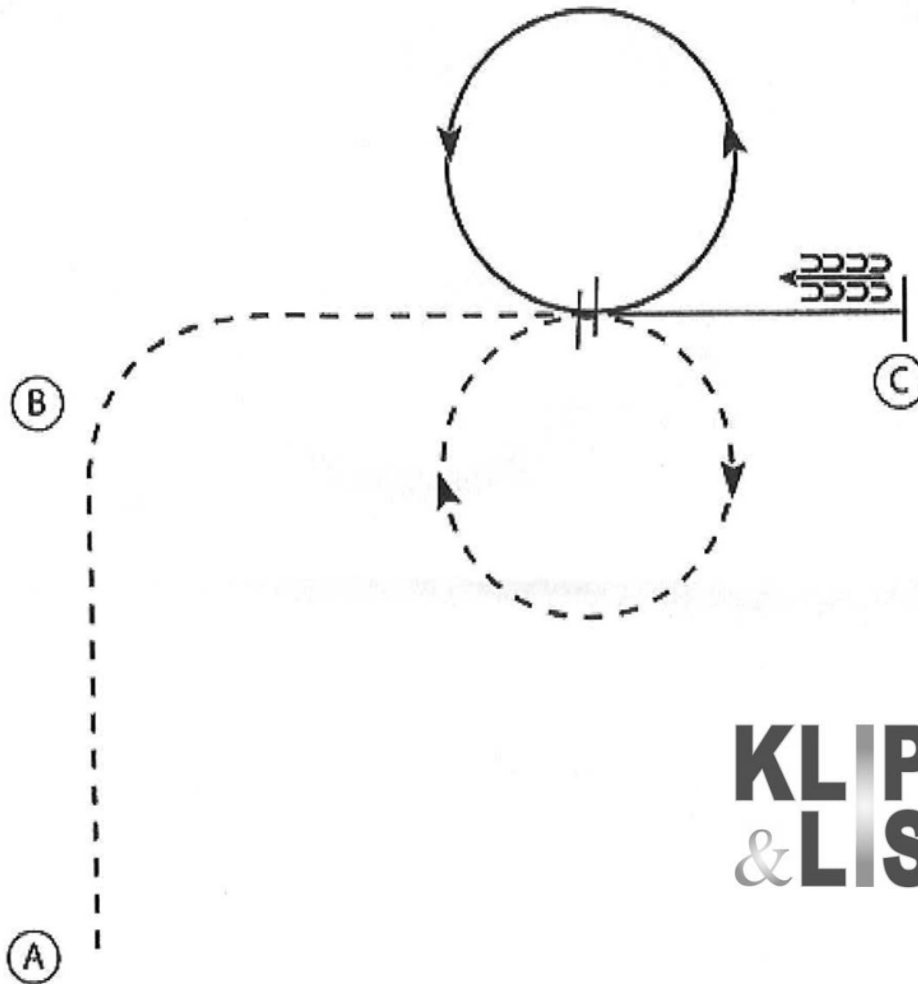

**KLIPFEL**  
& **LISEC**

1. Sitting trot A to B
2. At B posting trot towards C on the left diagonal
3. Before C posting trot a circle to the right  
Followed by a canter circle to the left on the left lead,  
continue to C
4. At C stop and back four steps

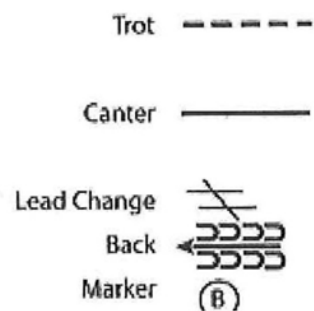

AustrianQH Int. Championship 2014 / Futurity & Maturity  
 High Class Horse Center Weikersdorf  
 Sonntag, 2. 11. / Bewerb 104 Trail Futurity 3-jährige Pferde  
 Sonntag, 2. 11. / Bewerb 105 Trail Futurity 4-jährige Pferde

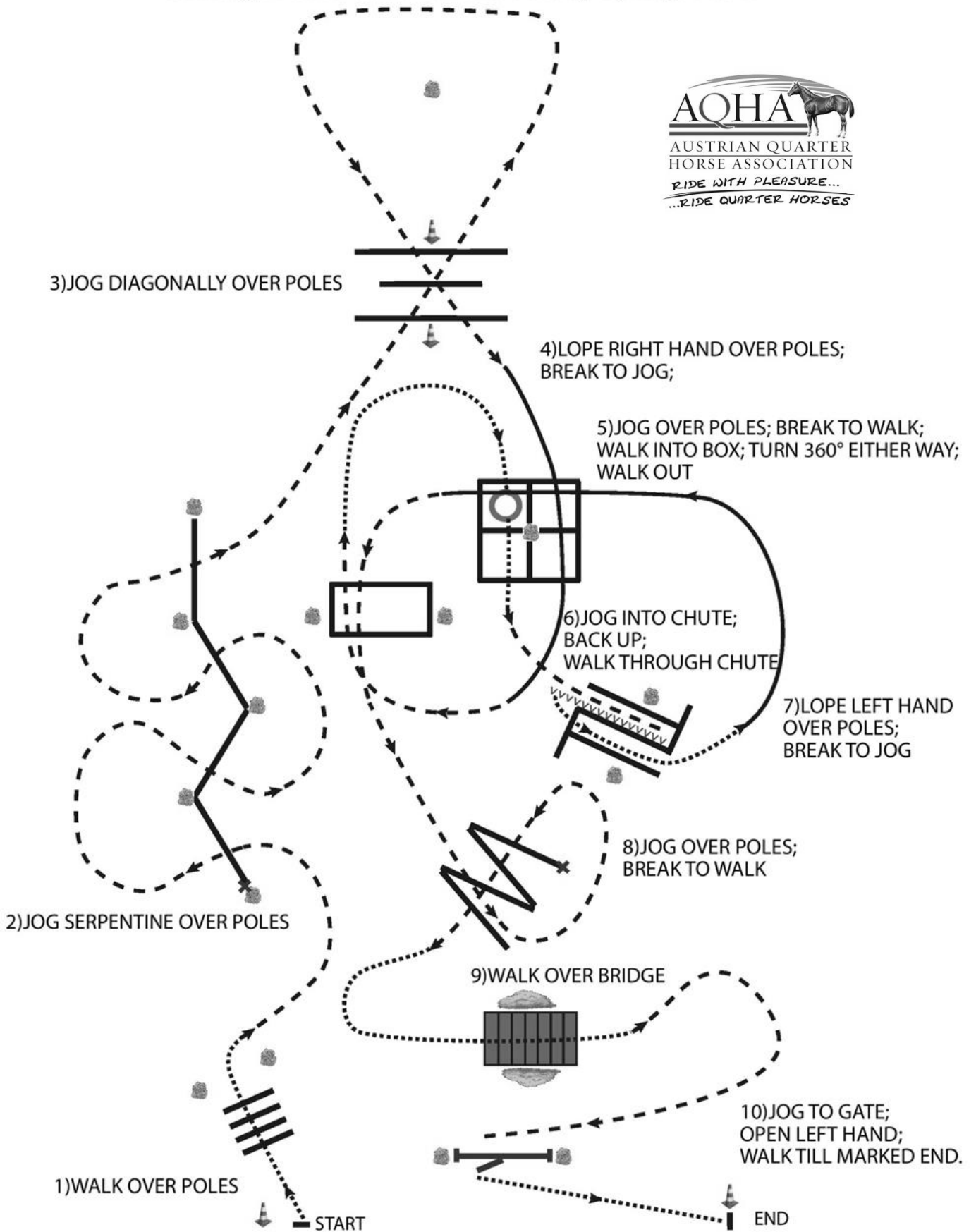

Schritt/Walk .....  
 Trab/Jog -----  
 Galopp/Lope \_\_\_\_\_  
 Erhöhung/Elevation X

Rückwärts/Back Up  
 Seitwärts/Side Pass  
 Drehung/Turn

AAAAAAAAAA  
 UU  
 O



## Amateur Horsemanship AQHA

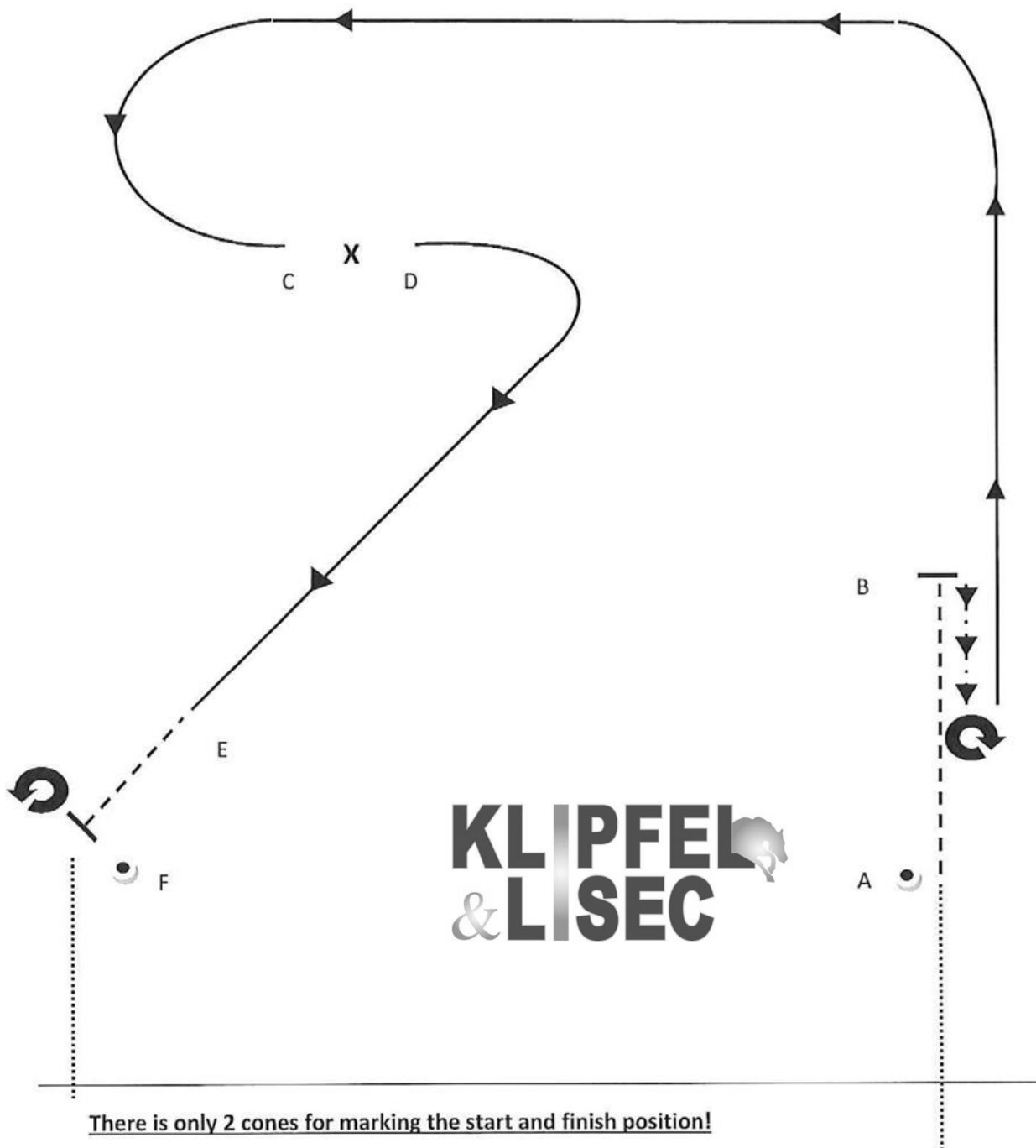

There is only 2 cones for marking the start and finish position!

1. Walk to A.
2. A: Jog
3. B: Stop, Back up 5 steps, perform a 360° degrees turn to the right, lope left lead.
4. C: Perform a simple or flying lead change.
5. D: Lope right lead.
6. E: Transition to jog.
7. F: Stop – perform a 180° degrees turn to the left on forehand – walk to warm up area

BEW. 110)  
BEW. 111)

Novice Amateur & Youth Horsemanship AQHA

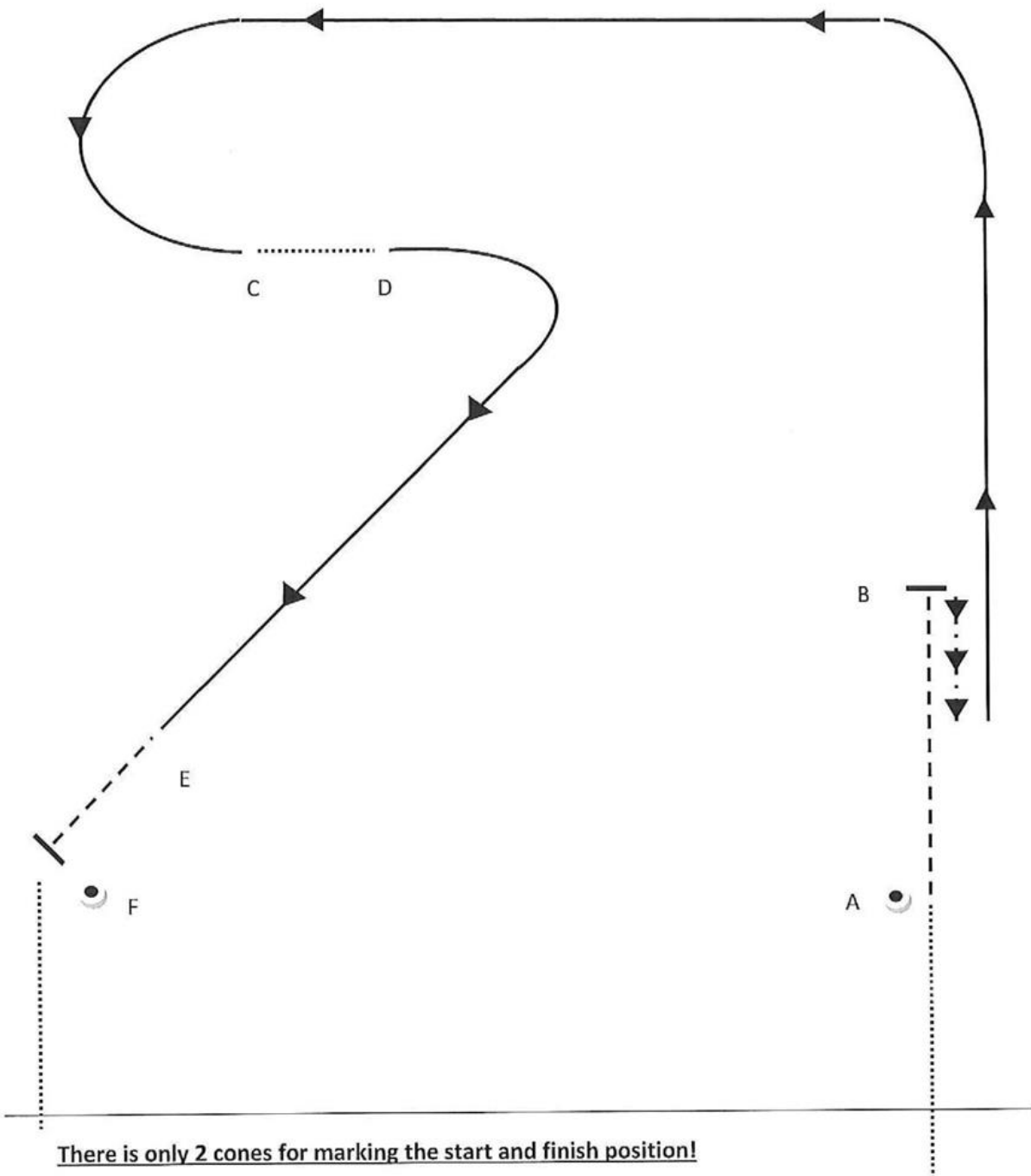

There is only 2 cones for marking the start and finish position!

1. Walk to A.
2. A: Jog.
3. B: Stop, Back up 5 steps, Lope left lead.
4. C: Transition to walk.
5. D: Lope right lead.
6. E: Transition to jog.
7. F: Stop – hesitate – walk to warm up area.

## Reiningklasse S Pattern FEI 8 / NRHA 8 / AQHA 8

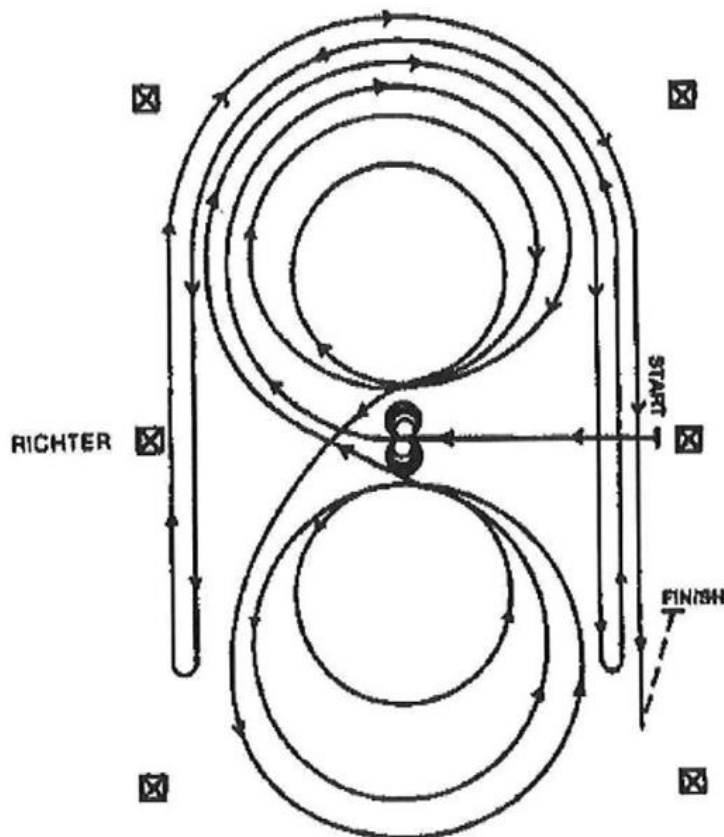

☒ MARKER

Pferde gehen im Schritt oder Trab in die Mitte der Arena. Pferde müssen vor dem Startpunkt Schritt gehen oder halten. Beginnend in der Mitte der Arena mit dem Blick auf die linke Wand oder Absperrung.

1. Start im Center mit Blick auf die linke Bande, 4 Spins nach links. **Verharren.**
2. 4 Spins nach rechts, Verharren.
3. Start im Rechtsgalopp, drei Zirkel rechts, der 1. groß und schnell, der 2. klein und langsam, der 3. groß und schnell, fliegender Wechsel im Center.
4. 3 Zirkel links, der 1. groß und schnell, der 2. klein und langsam, der 3. groß und schnell, fliegender Wechsel im Center.
5. 1 großer schneller Zirkel nach rechts, nicht schließen sondern an der langen Seite Run über den Mittelmarker hinaus, Rollback links mindestens 6 m von der Bande, kein Verharren.
6. Die Bahn umrunden, Run zu der gegenüberliegenden Seite über den Mittelmarker hinaus, Rollback rechts mindestens 6 m von der Bande, kein Verharren.
7. Die Bahn umrunden, Run an der gegenüberliegenden Seite über den Mittelmarker hinaus, Sliding Stopp mindestens 6 m von der Bande, Rückwärtsrichten mindestens 3 m oder bis zur Mitte, Verharren um das Ende anzuzeigen.

Zum Richter, absteigen und Zaumzeug abnehmen.



## Reiningklasse S Pattern FEI 4 / NRHA 4 / AQHA 4

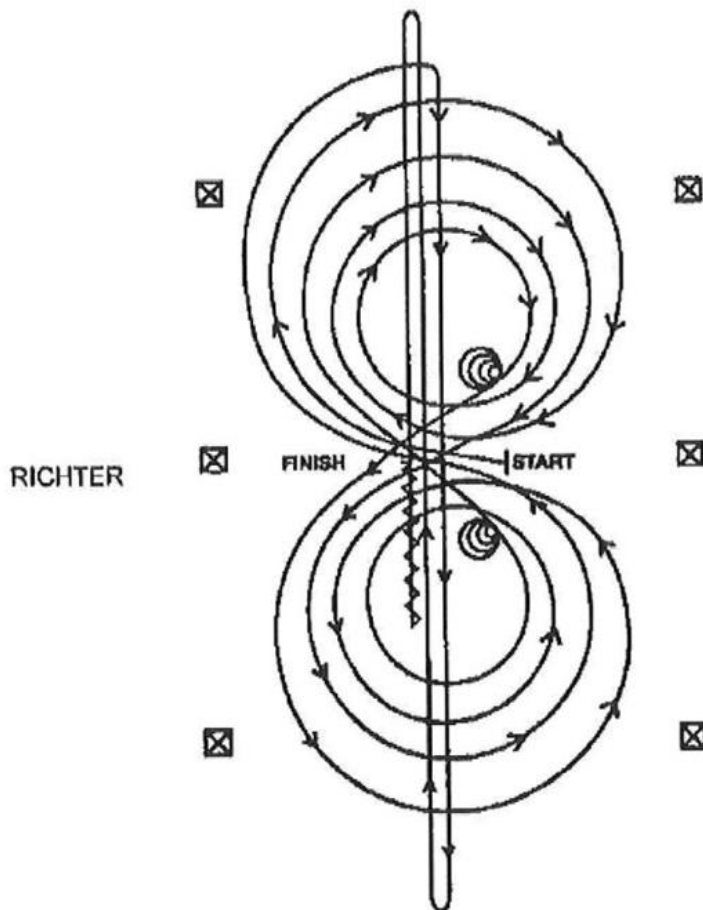

Pferde gehen im Schritt oder Trab in die Mitte der Arena. Pferde müssen vor dem Startpunkt Schritt gehen oder halten. Beginnend in der Mitte der Arena mit dem Blick auf die linke Wand oder Absperrung.

1. Start im Center, 3 Zirkel rechts, der 1. und 2. groß und schnell, der 3. klein und langsam. Im Center Stopp. Verharren.
  2. 4 Spins nach rechts, Verharren.
  3. 3 Zirkel links, der 1. und 2. groß und schnell, der 3. klein und langsam. Im Center Stopp. Verharren.
  4. 4 Spins nach links, Verharren.
  5. Im Rechtsgalopp beginnend große schnelle Figur 8 reiten. Figur 8 abschließen, fliegender Wechsel im Center.
  6. 1/2 Zirkel nach rechts reiten, aus der Mitte. Anschließend Run über den Endmarker hinaus, Rollback rechts, kein Verharren.
  7. Run zum entgegengesetzten Ende über den Endmarker hinaus, Rollback links, kein Verharren.
  8. Run über Center hinaus, Sliding Stopp, Rückwärtsrichten zum Center, mind. 3m, Verharren um Ende anzuzeigen.
- Zum Richter, absteigen und Zaumzeug abnehmen.