



# Patternheft

24.-28. Juli 2013

*Austrian Maturity*



# Programm Donnerstag 25.7.2013

Donnerstag, den 25.07.2013

**8.00 Uhr - Verfassungskontrolle CRI 3\*B**

**9.00 Uhr bis 10.00 Uhr 1 Stunde abreiten für CRI Teilnehmer in der großen Halle, die Halle ist für die anderen Teilnehmer in dieser Zeit gesperrt.**

ab 10.00 Uhr

1)		CRI 3*B			
2)	1031	Halter Yearling Stallions		Open	AQHA
3)	1032	Halter Two Year Old Stallions		Open	AQHA
4)	1033	Halter Three Year Old Stallions		Open	AQHA
5)	1034	Halter Aged Stallions		Open	AQHA
6)	1730	Performance Halter Stallions		Open	AQHA
		Grandchampion Stallions		Open	AQHA
7)	1074	Halter Yearling Geldings		Open	AQHA
8)	1075	Halter Two Year Old Geldings		Open	AQHA
9)	1076	Halter Three Year Old Geldings		Open	AQHA
10)	1077	Halter Aged Geldings		Open	AQHA
11)	1770	Performance Halter Geldings		Open	AQHA
		Grandchampion Geldings		Open	AQHA
12)	1054	Halter Yearling Mares		Open	AQHA
13)	1055	Halter Two Year Old Mares		Open	AQHA
14)	1056	Halter Three Year Old Mares		Open	AQHA
15)	1057	Halter Aged Mares		Open	AQHA
16)	1750	Performance Halter Mares		Open	AQHA
		Grandchampion Mares		Open	AQHA
17)	2120	Showmanship at Halter	All Ages	Amateur	AQHA
18)		Showmanship at Halter	All Ages	Amateur	LZF OfaR
19)	4120	Showmanship at Halter	All Ages	Youth	AQHA
20)		Showmanship at Halter	All Ages	Youth	LZF OfaR
21)		Reining	All Ages	Amateur	ZNS
22)	4440	Hunter Under Saddle	All Ages	Youth	AQHA
23)		Hunter Under Saddle	All Ages	Youth	LZF OfaR
24)		Hunter Under Saddle	All Ages	Amateur	CNW-C
25)		Hunter Under Saddle	All Ages	Open	CNW-C
26)		Reining	All Ages	Open	ZNS
27)		5-8 jährig Maturity LNP(2), NP(4) 1.Go		Non Pro	NRHA

## CHUCK KLIPFEL

### Reining Performance

Training | Selling | Showing



# Programm Freitag 26.7.2013

## Bewerbe Freitag, 26.07.2013

28)		Trail	All Ages	Rookie	CWN-C
29)		Trail	All Ages	Amateur	CWN-C
30)		Novice Trail	All Ages	Nov Amateur	AQHA
31)	1483	Green Trail	All Ages	Open	AQHA
32)		Trail	All Ages	Open	CWN-C
33)	1500	Reining Intermediate Non Pro		Non Pro	NRHA
34)	1443	Green Hunter Under Saddle	All Ages	Open	AQHA
35)	2440	Hunter Under Saddle	All Ages	Amateur	AQHA
36)	1440	Hunter Under Saddle	All Ages	Open	AQHA
37)	1700	Reining Novice Horse Open (Level 2)		Open	NRHA
38)	1342	Reining	Senior	Open	AQHA
39)	1600	Reining Lim Non Pro		Non Pro	NRHA
40)		Western Pleasure	All Ages	Rookie	CWN-C
41)		Western Pleasure	All Ages	Amateur	CWN-C
42)	1424	Green Western Pleasure	All Ages	Open	AQHA
43)		Western Horsemanship	All Ages	Rookie	CWN-C
44)		Western Riding	All Ages	Amateur	CWN-C
45)	1363	Green Western Riding	All Ages	Open	AQHA
46)		Novice Reining	All Ages	Nov Amateur	AQHA
47)		Reining Sn.Bit/Hackamore 5 & Under		Non Pro	NRHA
48)		5-8 jährig Maturity LO (2), INT.Open (3) O (4) 1.GoOpen			NRHA



## Programm Samstag 27.7.2013

### Bewerbe Samstag, 27.07.2013

49)	4340	Reining	All Ages	Youth	AQHA
50)	1800	Reining Novice Horse Non Pro (Level 2)		Non Pro	NRHA
51)	1200	Reining Intermediate Open		Open	NRHA
52)		Western Riding	All Ages	Open	CWN-C
53)	2360	Western Riding	All Ages	Amateur	AQHA
54)		Western Horsemanship	All Ages	Youth	LZF OfaR
55)		Western Horsemanship	All Ages	Amateur	CWN-C
56)		Novice Western Horsemanship	All Ages	Nov.Amateur	AQHA
57)	5430	Reining Sn.Bit/Hackamore 5 & Under		Open	NRHA
58)		Western Pleasure	All Ages	Youth	LZF OfaR
59)	4420	Western Pleasure	All Ages	Youth	AQHA
60)		Novice Western Pleasure	All Ages	Nov.Amateur	AQHA
61)		Western Pleasure	All Ages	Open	CWN-C
62)	1421	Western Pleasure	Junior	Open	AQHA
63)	5300	Reining Rookie Jackpot (Level 2)		Rookie	NRHA
64)	3200	Reining Youth 14-18		Youth	NRHA
65)		Maturity LNP(2), NP (4) Finals		Non Pro	NRHA
66)		Maturity LO (2), INT.O (3), O (4) Finals		Open	NRHA

## Programm Sonntag 28.7.2013

### Bewerbe Sonntag, 28.07.2013

67)	1381	Trail	Junior	Open	AQHA
68)	2380	Trail	All Ages	Amateur	AQHA
69)		Trail	All Ages	Youth	LZF OfaR
70)	4380	Trail	All Ages	Youth	AQHA
71)	1382	Trail	Senior	Open	AQHA
72)		Reining	All Ages	Rookie	CWN-C
73)	2420	Western Pleasure	All Ages	Amateur	AQHA
74)	1422	Western Pleasure	Senior	Open	AQHA
75)	1400	Reining Non Pro		Non Pro	NRHA
76)	1100	Reining Open		Open	NRHA
77)	4400	Western Horsemanship	All Ages	Youth	AQHA
78)	2400	Western Horsemanship	All Ages	Amateur	AQHA
79)	4360	Western Riding	All Ages	Youth	AQHA
80)	1360	Western Riding	All Ages	Open	AQHA
81)		Reining	All Ages	Youth	LZF OfaR
82)	1341	Reining	Junior	Open	AQHA
83)	3100	Reining Youth 13 & Under		Youth	NRHA
84)	2340	Reining	All Ages	Amateur	AQHA
85)	1301	Reining Lim Open		Open	NRHA



Gerüstebau  
Fassaden  
Güterbeförderung

**G-TEAM**

3153 ESCHENAU Tel.02762/68640 www.g-team.at



### Reiningklasse S Pattern FEI 5 / NRHA 5 / AQHA 5

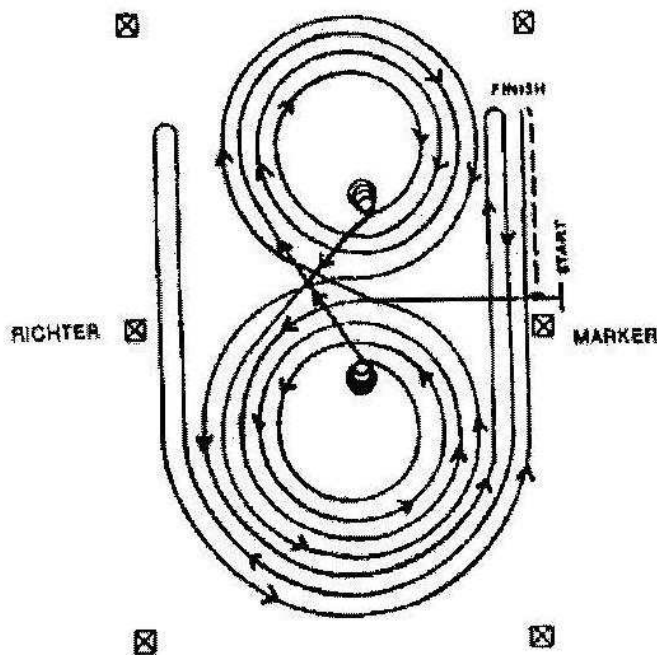

Pferde gehen im Schritt oder Trab in die Mitte der Arena. Pferde müssen vor dem Startpunkt Schritt gehen oder halten. Beginnend in der Mitte der Arena mit dem Blick auf die linke Wand oder Absperrung.

1. Start im Center mit Blick zur linken Bande. Start im Linksgalopp, drei Zirkel links, der 1. und 2. groß und schnell, der 3. klein und langsam. Im Center Stopp. Verharren.
  2. 4 Spins nach links, Verharren.
  3. Start im Rechtsgalopp, drei Zirkel rechts, der 1. und 2. groß und schnell, der 3. klein und langsam. Im Center Stopp. Verharren.
  4. 4 Spins nach rechts, Verharren.
  5. Im Linksgalopp beginnend eine große schnelle Figur 8 reiten und wieder auf den linken Zirkel wechseln.
  6. 1 großen Zirkel nach links beginnen, nicht schließen sondern an der nächsten langen Seite einen Run anschließen, nach dem Mittelmarker Rollback rechts mindestens 6 m von der Wand, kein Verharren.
  7. Die Bahn umrunden und an der nächsten langen Seite einen Run anschließen, nach dem Mittelmarker Rollback links mindestens 6 m von der Wand, kein Verharren.
  8. Die Bahn umrunden und an der nächsten langen Seite einen Run anschließen, nach dem Mittelmarker Sliding Stopp mindestens 6 m von der Wand, mindestens 3m Rückwärtsrichten, Verharren um Ende anzuzeigen.
- Zum Richter, absteigen und Zaumzeug abnehmen.

# CWN-C + AQHA + NRHA Maturity

**Weikersdorf 25.07. - 28.07.2013**

**Showmanship Amateur AQHA**

**Bewerb 17**

**Showmanship Amateur LZF**

**Bewerb 18**

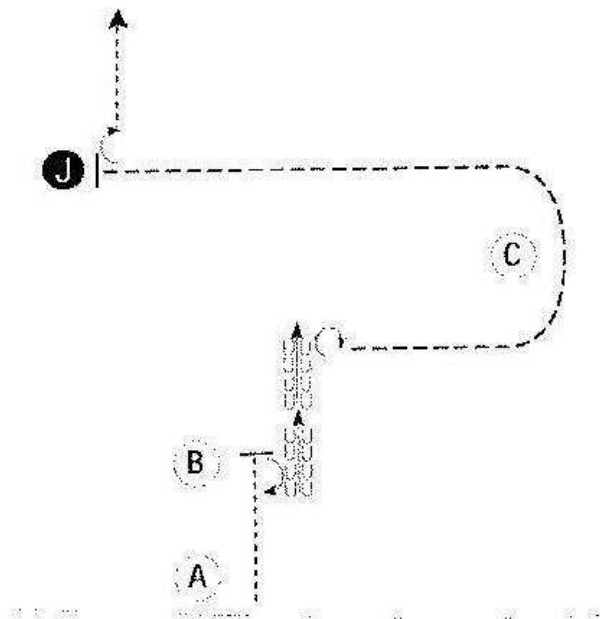

**AQHA**  
AMERICAN QUARTER  
HORSE ASSOCIATION

1. im Schritt von A nach B
2. 180° Drehung
3. Zirka eine Pferdelänge rückwärts richten
4. 270° Drehung
5. im Trab um C herum und zum Richter
6. stopp und zur Inspektion aufstellen
7. nach Inspektion 90° Drehung
8. vom Richter gerade weg gehen.

1. walk A to B
2. perform 180° turn
3. back approximately one horse length
4. perform 270° turn
5. trot around C and to judge
6. stopp and set up for inspection
7. when dismissed, perform 90° turn
8. walk straight away from judge.

Schritt/Walk .....

Trab/Trot -----

Rückwärts/Back ← 3333  
5555

Marker/Pylone (B)

Richter/Judge (J)

# CWN-C + AQHA + NRHA Maturity

Weikersdorf 25.07. – 28.07.2013

Showmanship Youth AQHA

Bewerb 19

Showmanship Youth LZF

Bewerb 20

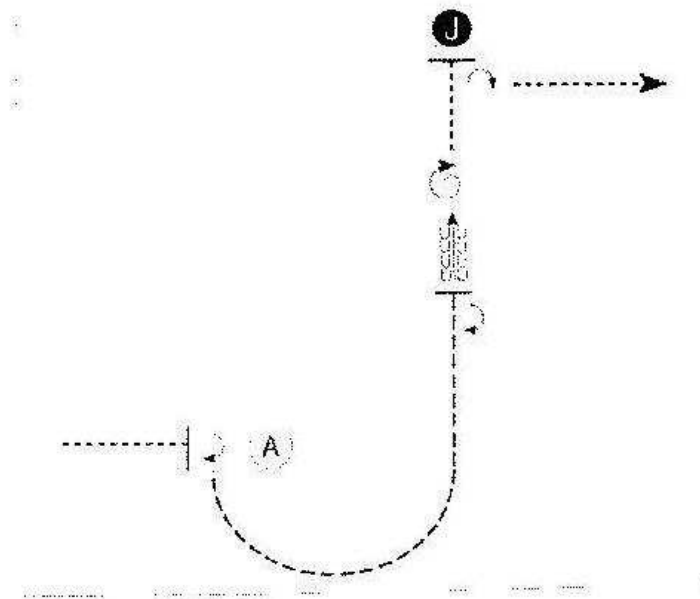

Vor A und mit dem Kopf nach A bereithalten

1. im Schritt nach A
2. stopp und 90° Drehung
3. einen Halbkreis und die Hälfte zum Richter traben
4. stopp und 180° Drehung
5. zirka eine Pferdelänge rückwärts richten
6. 540° (1 ½ ) Drehung
7. im Schritt zum Richter und zur Inspektion aufstellen
8. nach Inspektion 90° Drehung und vom Richter gerade weg gehen.



**JOHN DEERE**

Be ready before and facing A.

1. walk to A
2. stopp and perform 90° turn
3. trot in a half circle and halfway to Judge
4. stopp and perform 180° turn
5. back approximately one horse length
6. perform 540° (1 ½ ) turn
7. walk to Judge and set up for inspection
8. when dismissed, perform 90° turn and walk straight away from Judge.

Schritt/Walk .....

Trab/Trot .....

Rückwärts/Back 

Marker/Pylone 

Richter/Judge 

## Reiningklasse S Pattern FEI 6 / NRHA 6 / AQHA 6

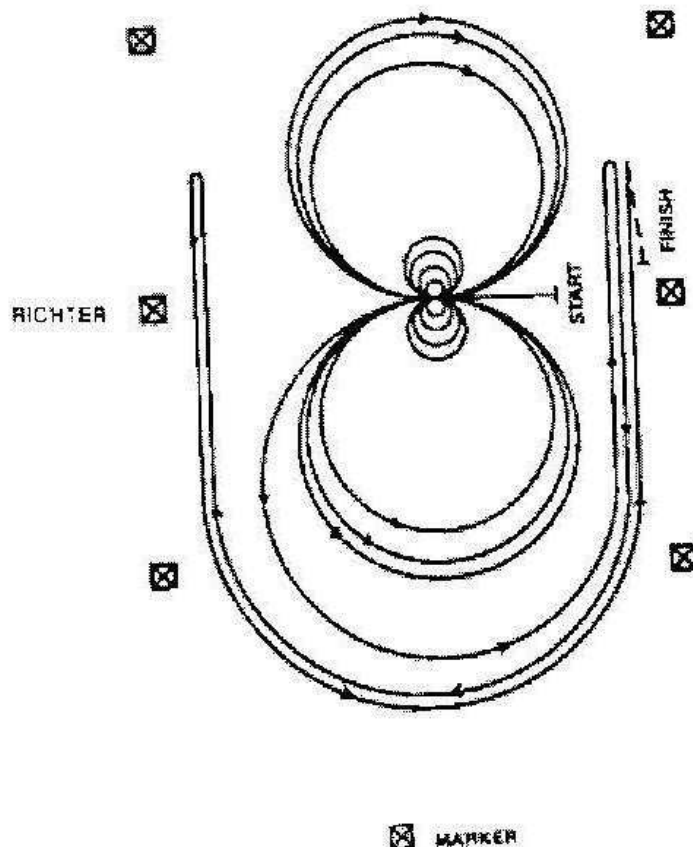
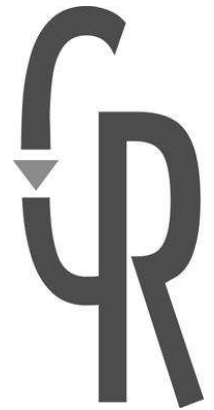

Pferde gehen im Schritt oder Trab in die Mitte der Arena. Pferde müssen vor dem Startpunkt Schritt gehen oder halten. Beginnend in der Mitte der Arena mit dem Blick auf die linke Wand oder Absperrung.

1. Im Schritt zum Center und 4 Spins rechts, Verharren.
2. 4 Spins links, Verharren.
3. Start im Linksgalopp, 2 große, schnelle Zirkel nach links, 1 kleiner, langsamer Zirkel nach links, fliegender Wechsel.
4. 2 große, schnelle Zirkel nach rechts, 1 kleiner, langsamer Zirkel nach rechts, fliegender Wechsel.
5. 1 großer, schneller Zirkel nach links, nicht schließen, sondern Run an langer Seite über Mittelmarker hinaus, dann Rollback rechts mindestens 6 m von der Bande.
6. Die Bahn umrunden, an der gegenüberliegenden Seite Run über den Mittelmarker hinaus, Rollback links mindestens 6 m von der Bande.
7. Die Bahn umrunden, an der gegenüberliegenden Seite Run über den Mittelmarker hinaus, Sliding Stopp und Rückwärtsrichten bis zur Mitte oder mindestens 3 m, Verharren um Ende anzuzeigen.

Zum Richter, absteigen und Zaumzeug abnehmen.



## Reiningklasse S Pattern FEI 4 / NRHA 4 / AQHA 4

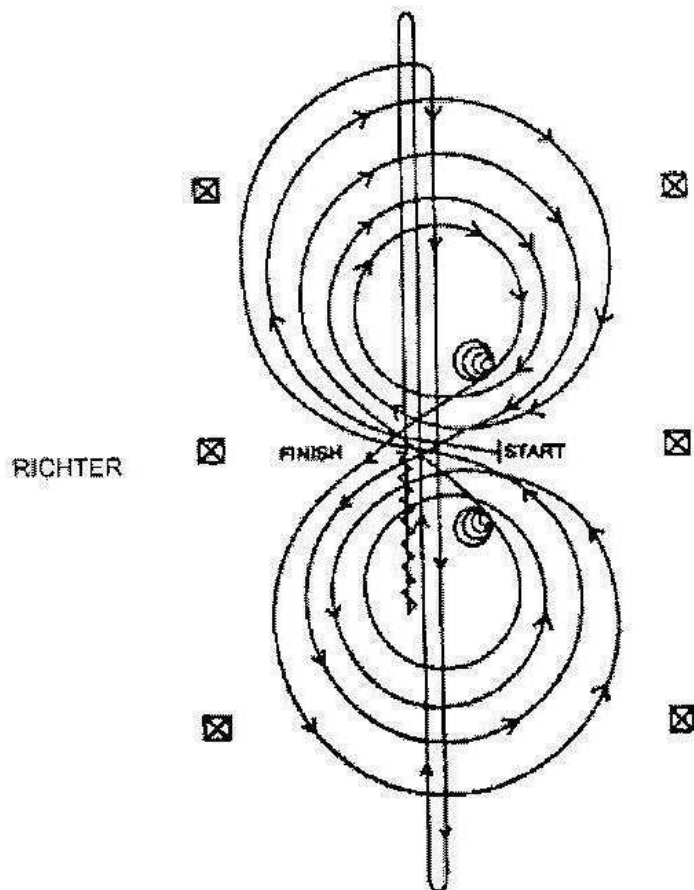

Pferde gehen im Schritt oder Trab in die Mitte der Arena. Pferde müssen vor dem Startpunkt Schritt gehen oder halten. Beginnend in der Mitte der Arena mit dem Blick auf die linke Wand oder Absperrung.

1. Start im Center, 3 Zirkel rechts, der 1. und 2. groß und schnell, der 3. klein und langsam. Im Center Stopp. Verharren.
  2. 4 Spins nach rechts, Verharren.
  3. 3 Zirkel links, der 1. und 2. groß und schnell, der 3. klein und langsam. Im Center Stopp. Verharren.
  4. 4 Spins nach links, Verharren.
  5. Im Rechtsgalopp beginnend große schnelle Figur 8 reiten. Figur 8 abschließen, fliegender Wechsel im Center.
  6. 1/2 Zirkel nach rechts reiten, aus der Mitte. Anschließend Run über den Endmarker hinaus, Rollback rechts, kein Verharren.
  7. Run zum entgegengesetzten Ende über den Endmarker hinaus, Rollback links, kein Verharren.
  8. Run über Center hinaus, Sliding Stopp, Rückwärtsrichten zum Center, mind. 3m, Verharren um Ende anzuzeigen.
- Zum Richter, absteigen und Zaumzeug abnehmen.



### Reiningklasse S Pattern FEI 5 / NRHA 5 / AQHA 5

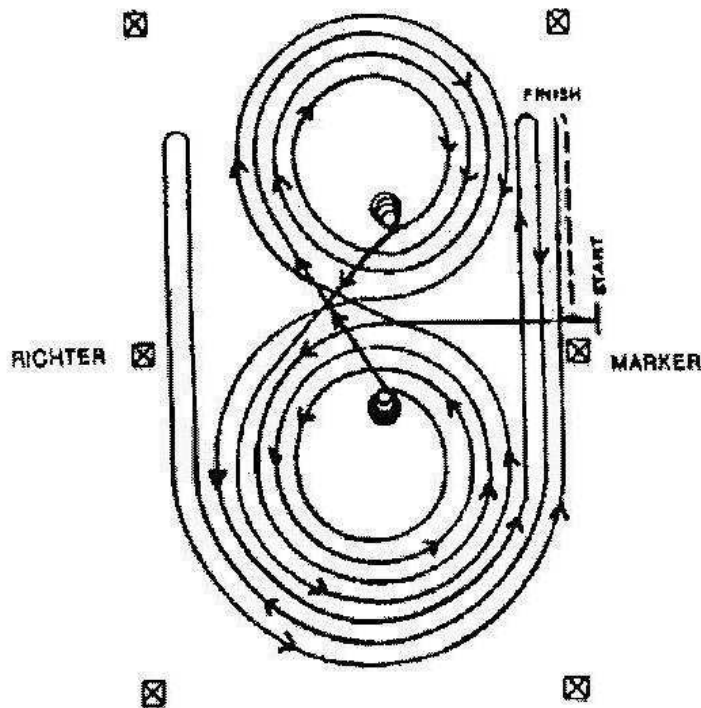

Pferde gehen im Schritt oder Trab in die Mitte der Arena. Pferde müssen vor dem Startpunkt Schritt gehen oder halten. Beginnend in der Mitte der Arena mit dem Blick auf die linke Wand oder Absperrung.

1. Start im Center mit Blick zur linken Bande. Start im Linksgalopp, drei Zirkel links, der 1. und 2. groß und schnell, der 3. klein und langsam. Im Center Stopp. Verharren.
  2. 4 Spins nach links, Verharren.
  3. Start im Rechtsgalopp, drei Zirkel rechts, der 1. und 2. groß und schnell, der 3. klein und langsam. Im Center Stopp. Verharren.
  4. 4 Spins nach rechts, Verharren.
  5. Im Linksgalopp beginnend eine große schnelle Figur 8 reiten und wieder auf den linken Zirkel wechseln.
  6. 1 großen Zirkel nach links beginnen, nicht schließen sondern an der nächsten langen Seite einen Run anschließen, nach dem Mittelmarker Rollback rechts mindestens 6 m von der Wand, kein Verharren.
  7. Die Bahn umrunden und an der nächsten langen Seite einen Run anschließen, nach dem Mittelmarker Rollback links mindestens 6 m von der Wand, kein Verharren.
  8. Die Bahn umrunden und an der nächsten langen Seite einen Run anschließen, nach dem Mittelmarker Sliding Stopp mindestens 6 m von der Wand, mindestens 3m Rückwärtsrichten, Verharren um Ende anzuzeigen.
- Zum Richter, absteigen und Zaumzeug abnehmen.



## CWN-C + AQHA + NRHA Maturity Weikersdorf 25.7. - 28.07.2013

Trail Rookie

Bewerb 28

3) lope over right lead

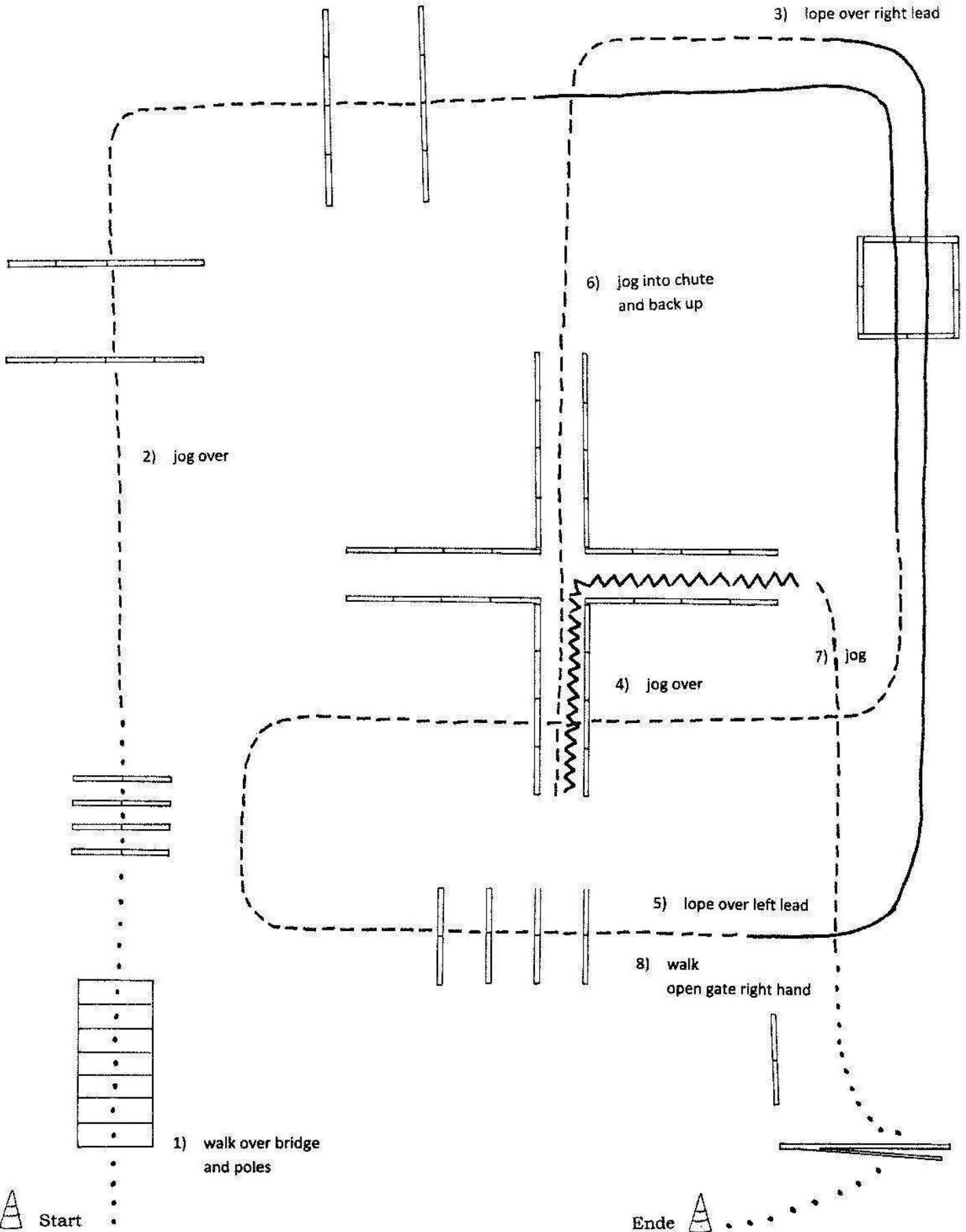

**CWN-C + AQHA + NRHA Maturity / Weikersdorf 25.7. - 28.07.2013**

Trail Amateur	Bewerb 29
Trail Novice Amateur AQHA	Bewerb 30

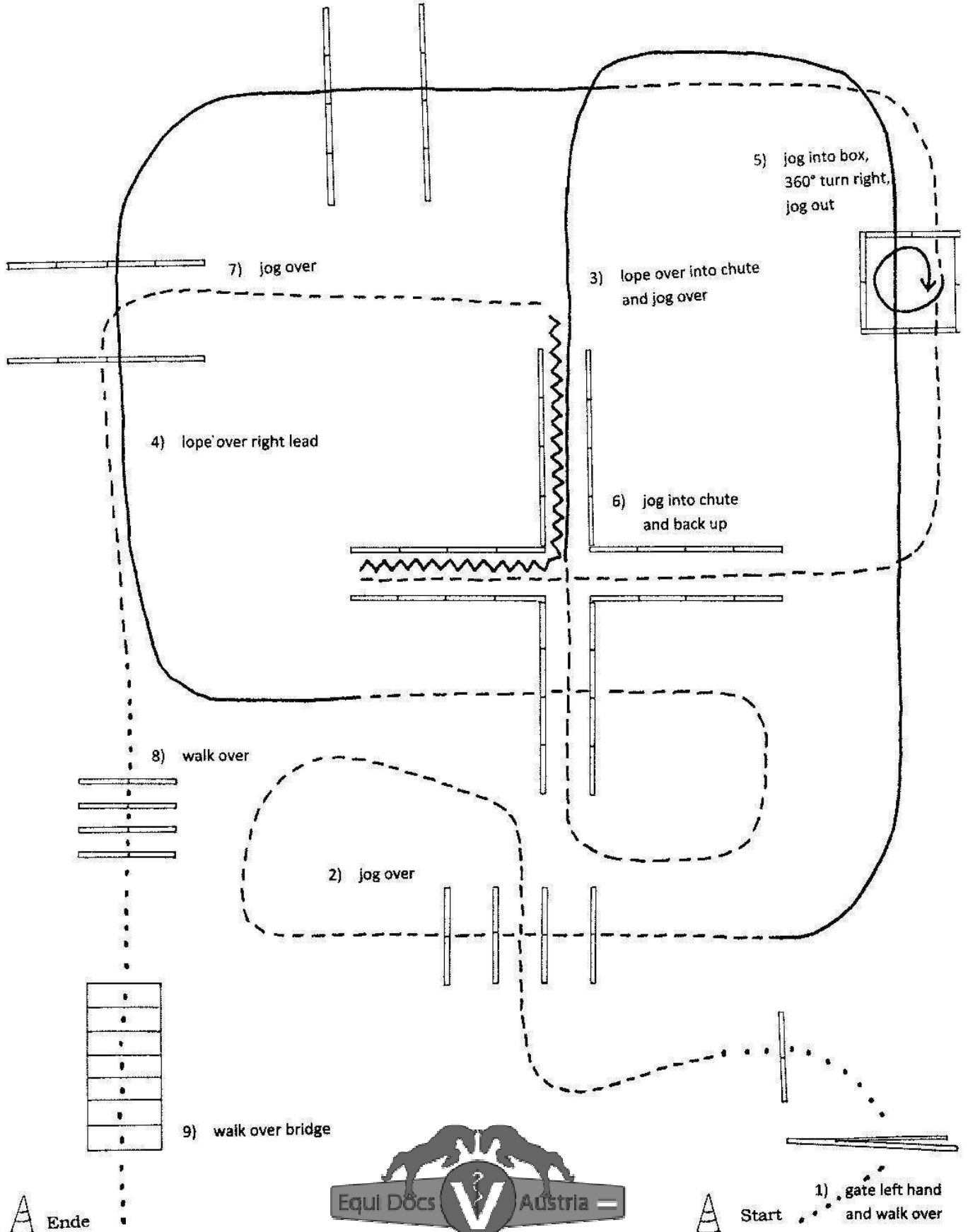

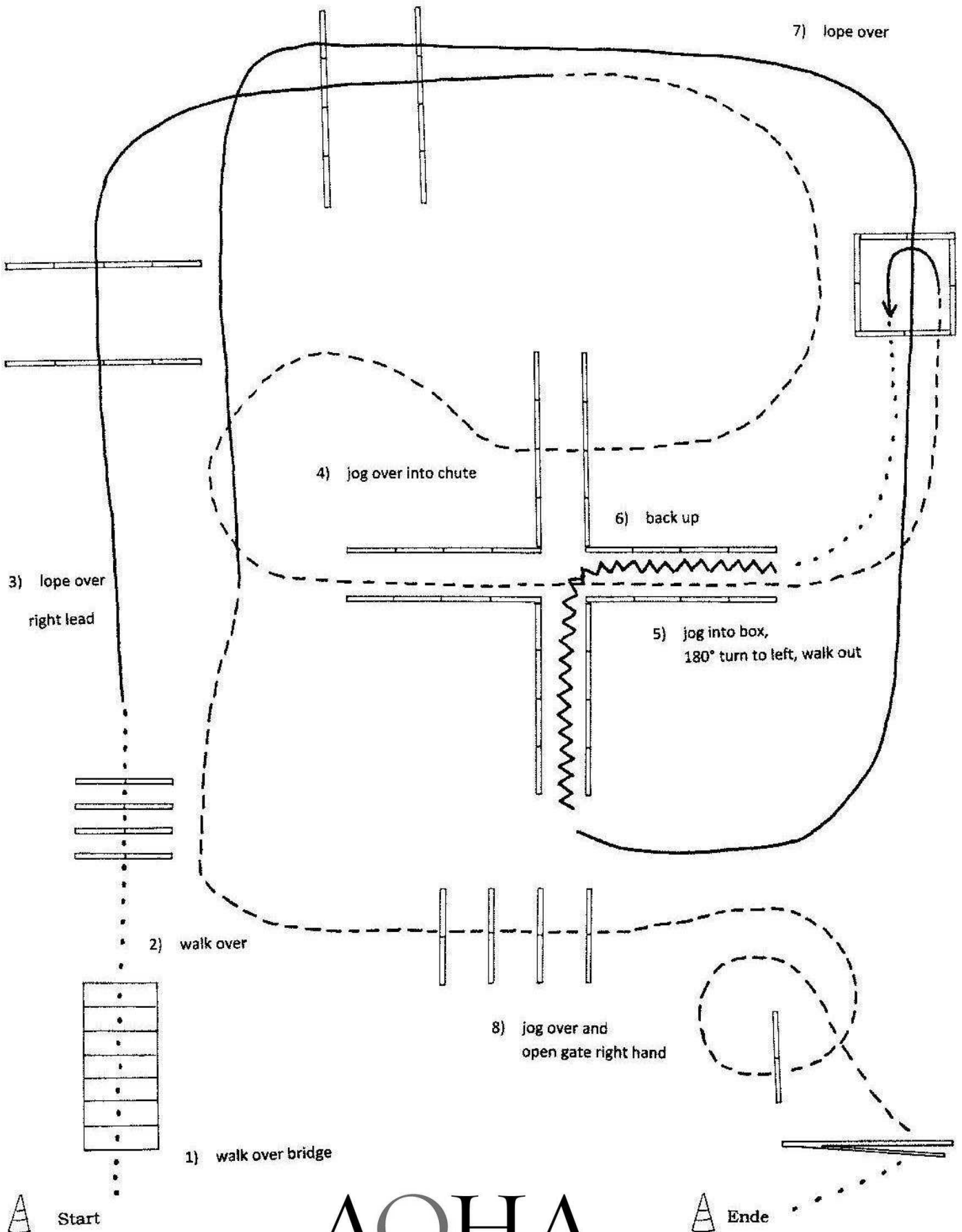

# AQHA

AMERICAN QUARTER  
HORSE ASSOCIATION

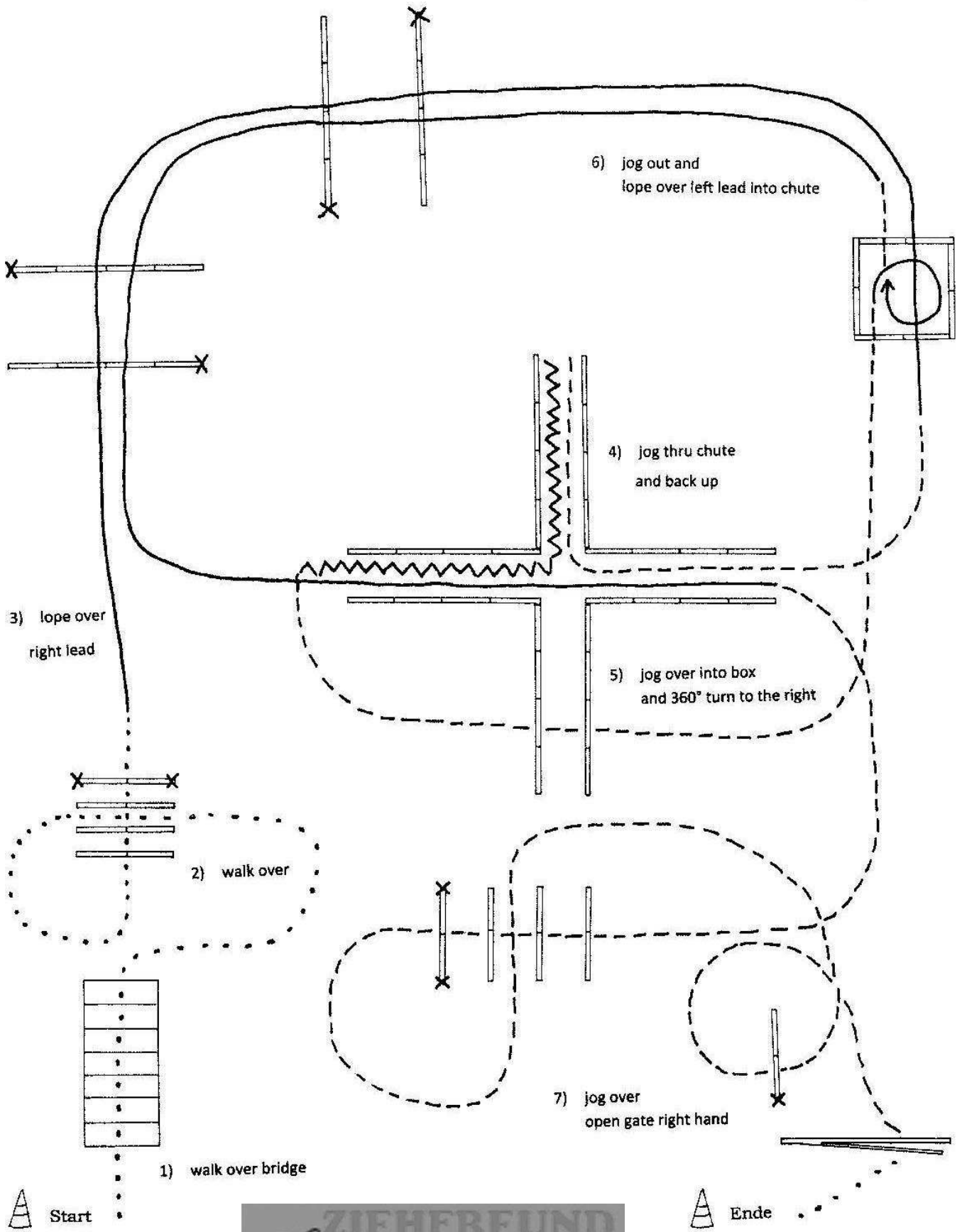

# Wir danken unseren Sponsoren

EBINGER & SOHN

*dress up your car*

autobeklebung.ebinger.co.at

GEORG EBINGER & SOHN GESMBH & CO KG  
Eitnergasse 4, 1230 Wien, Tel.: ++(43 1) 865 79 81-0, Mail: autobeklebung@ebinger.co.at

**CHUCK KLIPFEL**

**Reining Performance**  
Training | Selling | Showing

AUSTRIAN REINING HORSE ASSOCIATION

since 1987

**SCHILCHER SCHILDER**

**SCHILCHER & SOHN GmbH & CO KG**  
A-8020 Graz -Austria, Herrgottwiesgasse 31-Zufahrt über Viehmarktgasse 15  
Telefon: ++43(0)316/581253 Fax: DW 20 e-mail: office@schilcherschilder.at

ZIEHFREUND  
*Horseman's Paradise*  
Westernsaddles  
and Tack  
www.ziehfreund.at

**JACPOINT**  
ultimate | slide

**JOHN DEERE**

Equi Docs **V** Austria

Pferdeklunik - Rehazentrum - Online Shop

**WESTERN DREAMS**  
COWBOY **DREAMS**  
OUTFITTERS

**Gerüstebau  
Fassaden  
Güterbeförderung**

**G-TEAM**  
3153 ESCHENAU Tel.02762/68640 www.g-team.at

**ACP**  
IT Solutions



### Reining Klasse S Pattern FEI 2 / NRHA 2 / AQHA 2

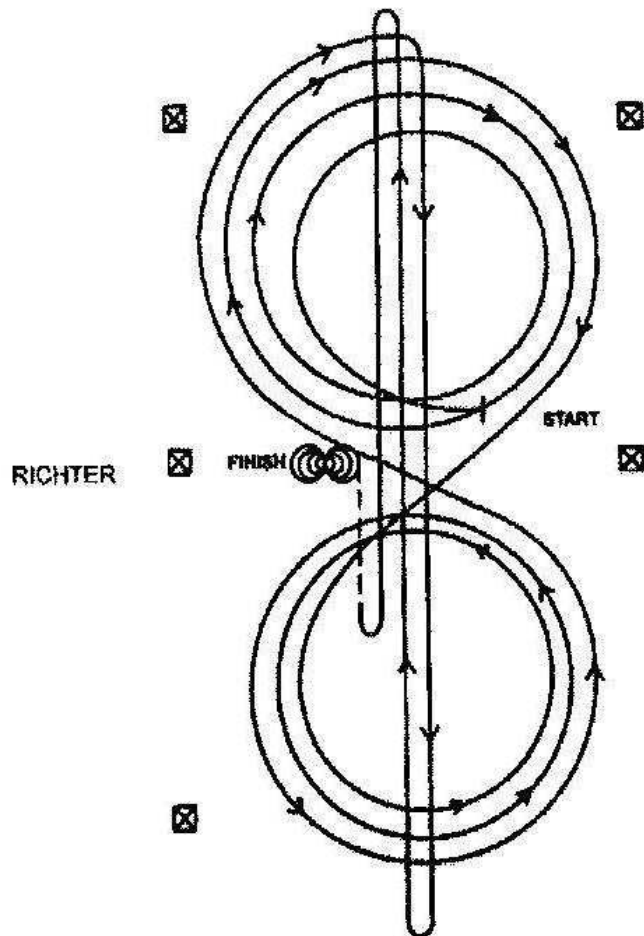

Pferde gehen im Schritt oder Trab in die Mitte der Arena. Pferde müssen vor dem Startpunkt Schritt gehen oder halten. Beginnend in der Mitte der Arena mit dem Blick auf die linke Wand oder Absperrung.

1. Start im Center, 3 Zirkel nach rechts, der 1. klein und langsam, der 2. und 3. groß und schnell, fliegender Wechsel im Center.
  2. 3 Zirkel nach links, der 1. klein und langsam, der 2. und 3. groß und schnell, fliegender Wechsel im Center.
  3. 1/2 Zirkel nach rechts, aus der Mitte abwenden, Run über den Endmarker hinaus, Rollback rechts, kein Verharren.
  4. Run zur entgegengesetzten Seite über Endmarker hinaus, Rollback links, kein Verharren.
  5. Run über Mittelmarker hinaus, Sliding Stopp, Rückwärtsrichten zum Center, Verharren.
  6. 4 Spins nach rechts. Verharren:
  7. 4 Spins nach links, Verharren, um das Ende anzuzeigen.
- Zum Richter, absteigen und Zaumzeug abnehmen.





BEW. 37)

## Reiningklasse S Pattern FEI 5 / NRHA 5 / AQHA 5

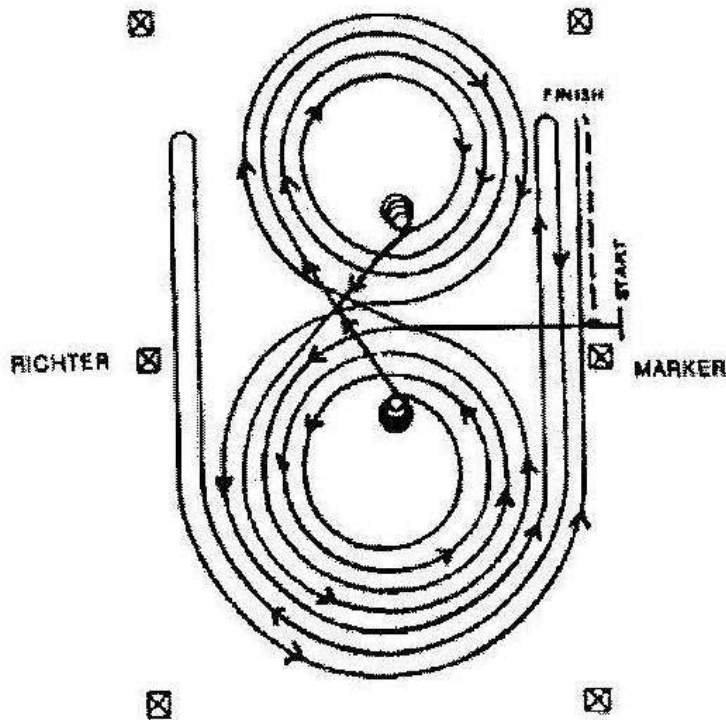

Pferde gehen im Schritt oder Trab in die Mitte der Arena. Pferde müssen vor dem Startpunkt Schritt gehen oder halten. Beginnend in der Mitte der Arena mit dem Blick auf die linke Wand oder Absperrung.

1. Start im Center mit Blick zur linken Bande. Start im Linksgalopp, drei Zirkel links, der 1. und 2. groß und schnell, der 3. klein und langsam. Im Center Stopp. Verharren.
  2. 4 Spins nach links, Verharren.
  3. Start im Rechtsgalopp, drei Zirkel rechts, der 1. und 2. groß und schnell, der 3. klein und langsam. Im Center Stopp. Verharren.
  4. 4 Spins nach rechts, Verharren.
  5. Im Linksgalopp beginnend eine große schnelle Figur 8 reiten und wieder auf den linken Zirkel wechseln.
  6. 1 großen Zirkel nach links beginnen, nicht schließen sondern an der nächsten langen Seite einen Run anschließen, nach dem Mittelmarker Rollback rechts mindestens 6 m von der Wand, kein Verharren.
  7. Die Bahn umrunden und an der nächsten langen Seite einen Run anschließen, nach dem Mittelmarker Rollback links mindestens 6 m von der Wand, kein Verharren.
  8. Die Bahn umrunden und an der nächsten langen Seite einen Run anschließen, nach dem Mittelmarker Sliding Stopp mindestens 6 m von der Wand, mindestens 3m Rückwärtsrichten, Verharren um Ende anzuzeigen.
- Zum Richter, absteigen und Zaumzeug abnehmen.



BEW. 38)

## Reiningklasse S Pattern FEI1/ NRHA 1/ AQHA 1

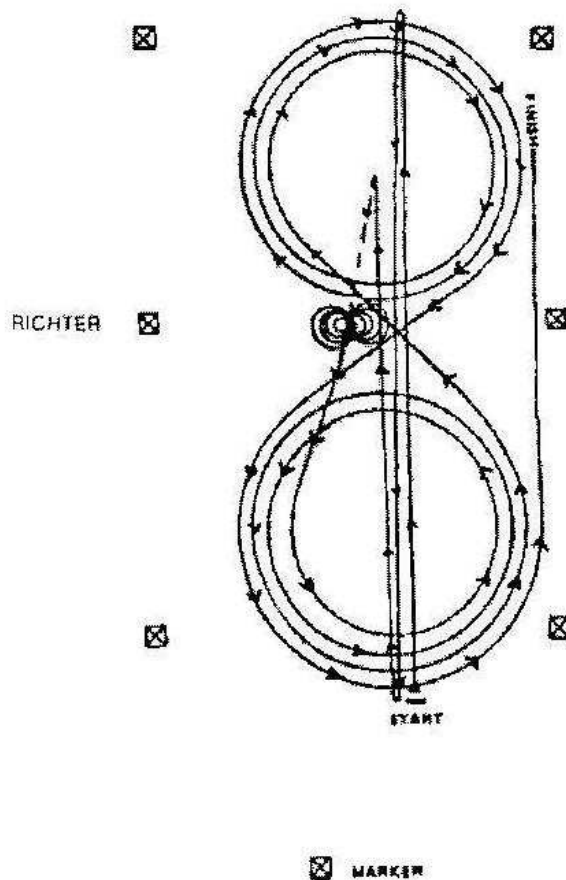

1. Schneller Galopp über den Endmarker hinaus und Rollback links, kein Verharren.
  2. Schneller Galopp aus entgegengesetztem Ende über den Endmarker hinaus, Rollback rechts, kein Verharren.
  3. Schneller Galopp über Mittelmarker hinaus, Sliding Stopp, Rückwärtsrichten zum Center, Verharren.
  4. Im Center 4 Spins nach rechts. Verharren.
  5. 4 1/4 Spins nach links, so dass das Pferd zur linken Wand schaut, Verharren.
  6. Im Linksgalopp drei Zirkel nach links, der 1. groß und schnell, der 2. klein und langsam, der 3. groß und schnell, fliegender Wechsel im Center.
  7. Drei Zirkel nach rechts, der 1. groß und schnell, der 2. klein und langsam, der 3. groß und schnell, fliegender Wechsel im Center.
  8. Auf den linken Zirkel gehen, aber nicht schließen, sondern die lange Seite über den Mittelmarker hinaus galoppieren, etwa 6 m von der Bande, Sliding Stopp, Verharren, um das Ende anzuzeigen.
- Zum Richter, absteigen und Zaumzeug abnehmen.

## Reiningklasse S Pattern FEI 4 / NRHA 4 / AQHA 4

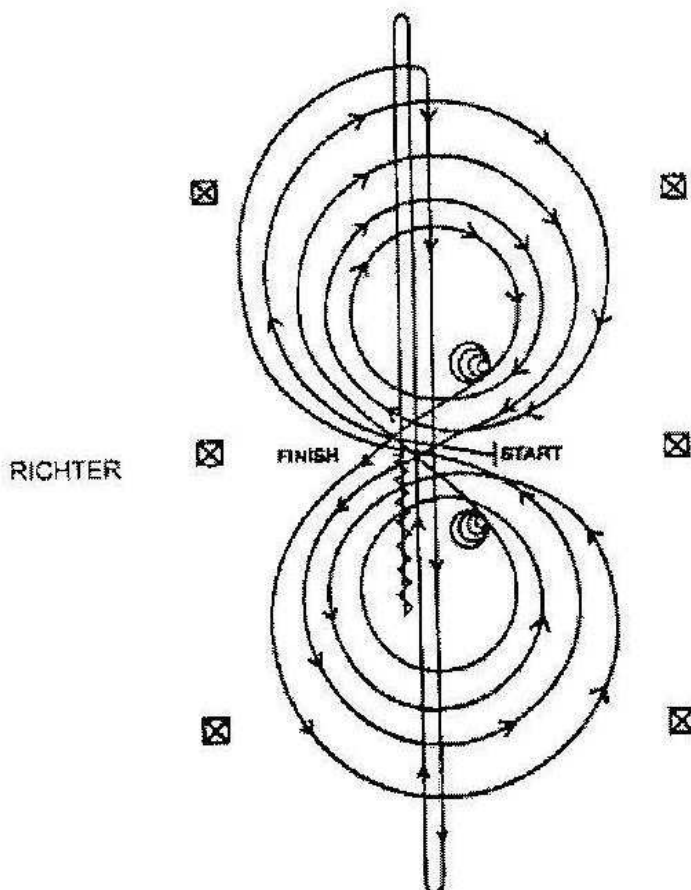

Pferde gehen im Schritt oder Trab in die Mitte der Arena. Pferde müssen vor dem Startpunkt Schritt gehen oder halten. Beginnend in der Mitte der Arena mit dem Blick auf die linke Wand oder Absperrung.

1. Start im Center, 3 Zirkel rechts, der 1. und 2. groß und schnell, der 3. klein und langsam. Im Center Stopp. Verharren.
  2. 4 Spins nach rechts, Verharren.
  3. 3 Zirkel links, der 1. und 2. groß und schnell, der 3. klein und langsam. Im Center Stopp. Verharren.
  4. 4 Spins nach links, Verharren.
  5. Im Rechtsgalopp beginnend große schnelle Figur 8 reiten. Figur 8 abschließen, fliegender Wechsel im Center.
  6. 1/2 Zirkel nach rechts reiten, aus der Mitte. Anschließend Run über den Endmarker hinaus, Rollback rechts, kein Verharren.
  7. Run zum entgegengesetzten Ende über den Endmarker hinaus, Rollback links, kein Verharren.
  8. Run über Center hinaus, Sliding Stopp, Rückwärtsrichten zum Center, mind. 3m, Verharren um Ende anzuzeigen.
- Zum Richter, absteigen und Zaumzeug abnehmen.

# CWN-C + AQHA + NRHA Maturity

Weikersdorf 25.07. - 28.07.2013

Horsemanship Rookie

Bewerb 43

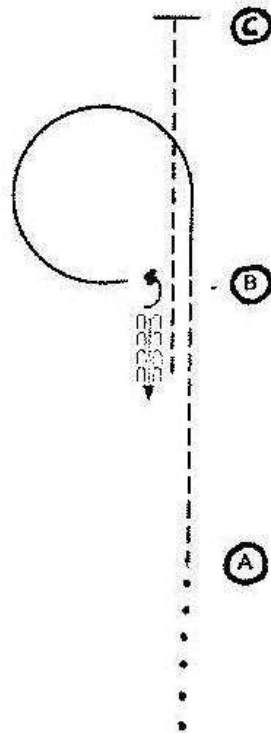

Vor A im Schritt beginnen.

1. im Jog von A nach B
2. Bei B einen Zirkel im Linksgalopp. Stopp vor B
3. 90° Drehung nach links
4. zirka eine Pferdelänge rückwärts richten
5. im Jog nach C. Stopp bei C.

Schritt/Walk .....  
 langsamer Trab/Jog -----  
 verstärkter Trab/extended Jog -----  
 Galopp/Lope \_\_\_\_\_

Begin before A at walk.

1. jog from A to B
2. At B, lope on the left lead and circle at B. Stopp facing B.
3. 90° turn to the left
4. Back approximately one horse length.
5. jog to C. Stopp at C.

Galoppwechsel/Lead Change ≠  
 Rückwärts/Back ←  
 Marker/Pylone ©  
 Seitwärts/Sidepass -←-←



Pferdeklunik - Rehazentrum - Online Shop

WESTERN RIDING PATTERN I

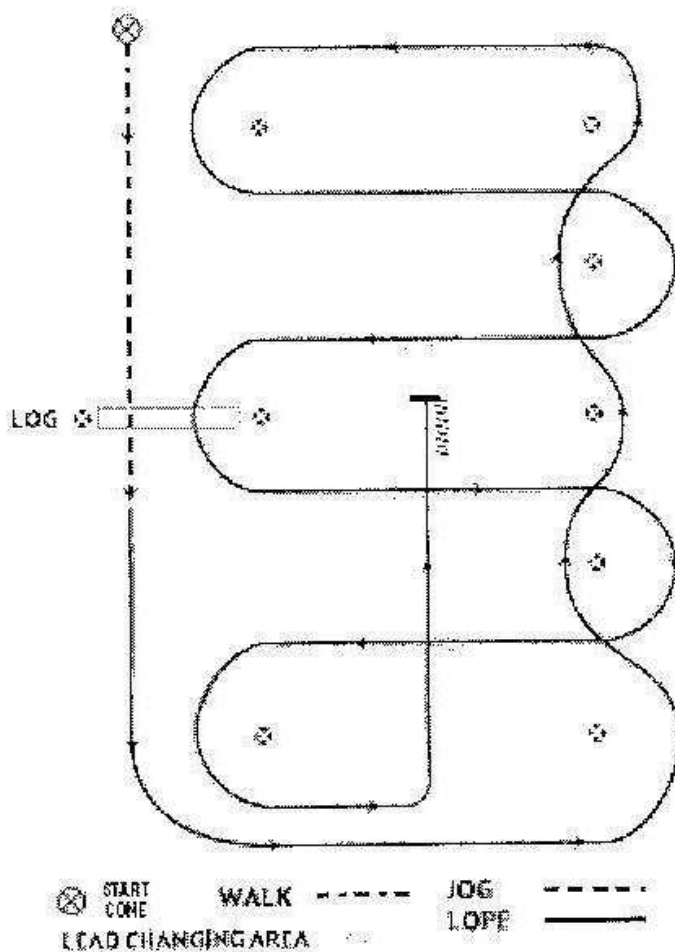

1. Schritt, mindestens 15 Fuß (4,50 m), Übergang zum Linksgalopp und Galopp umr
2. Übergang zum Linksgalopp und Galopp umr
3. Erster Wechsel beim Kreuzen
4. Zweiter Wechsel beim Kreuzen
5. Dritter Wechsel beim Kreuzen
6. Viertes Wechsel und Galopp am Ende der A
7. Erster Wechsel auf der Mittellinie
8. Zweiter Wechsel auf der Mittellinie
9. Galopp über die Stange
10. Dritter Wechsel auf der Mittellinie
11. Vierter Wechsel auf der Mittellinie
12. Galopp bis zur Mitte der Arena, Stopp und

Ben 45)

## Green Western Riding Pattern 3

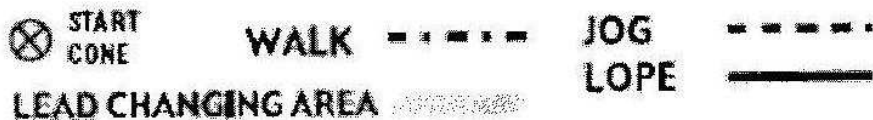
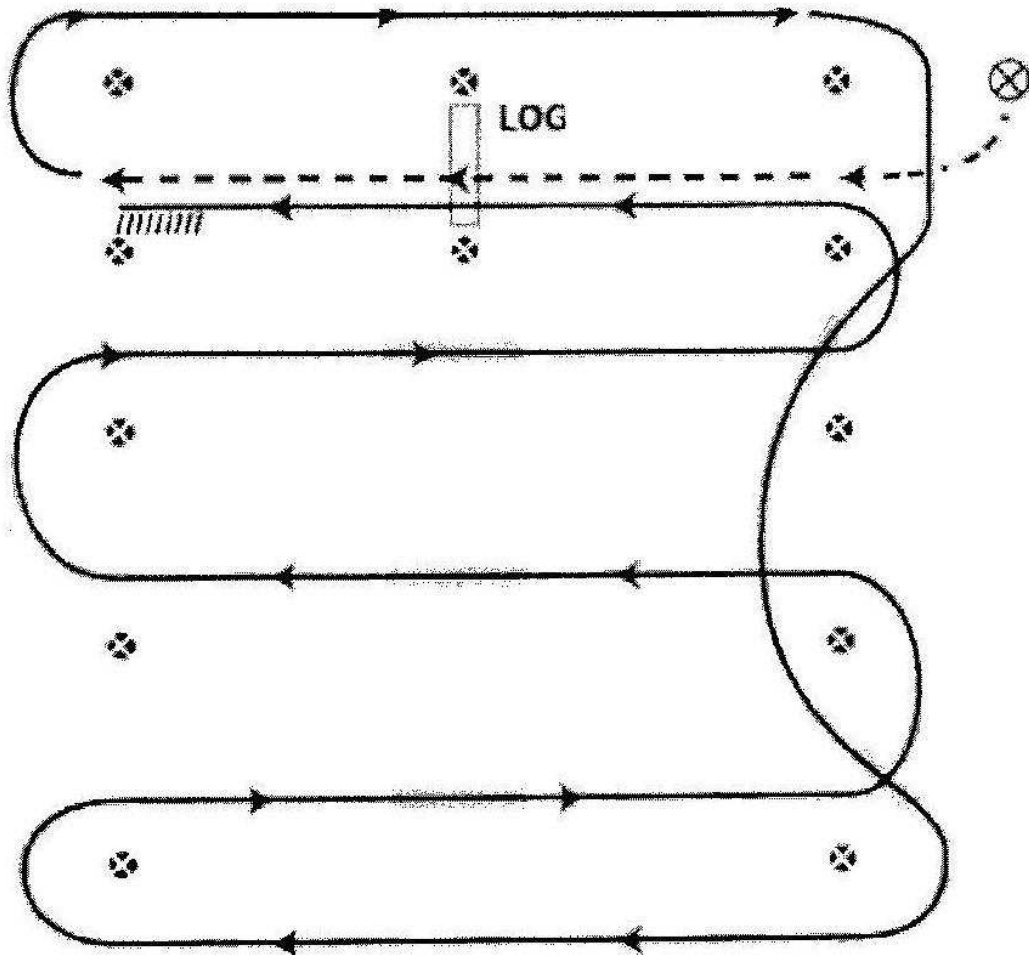

1. Schritt, Übergang zum Trab, Trab über die Stange
2. Übergang zum Rechtsgalopp & Galopp um das Ende
3. Erster Wechsel beim Kreuzen
4. Zweiter Wechsel beim Kreuzen, Galopp um das Ende der Bahn
5. Erster Wechsel auf der Mittellinie
6. Zweiter Wechsel auf der Mittellinie
10. Dritter Wechsel auf der Mittellinie
11. Galopp über die Stange
12. Galopp, Stopp & Rückwärtsrichten

BEW. 46)

## Reiningklasse S Pattern FEI 8 / NRHA 8 / AQHA 8

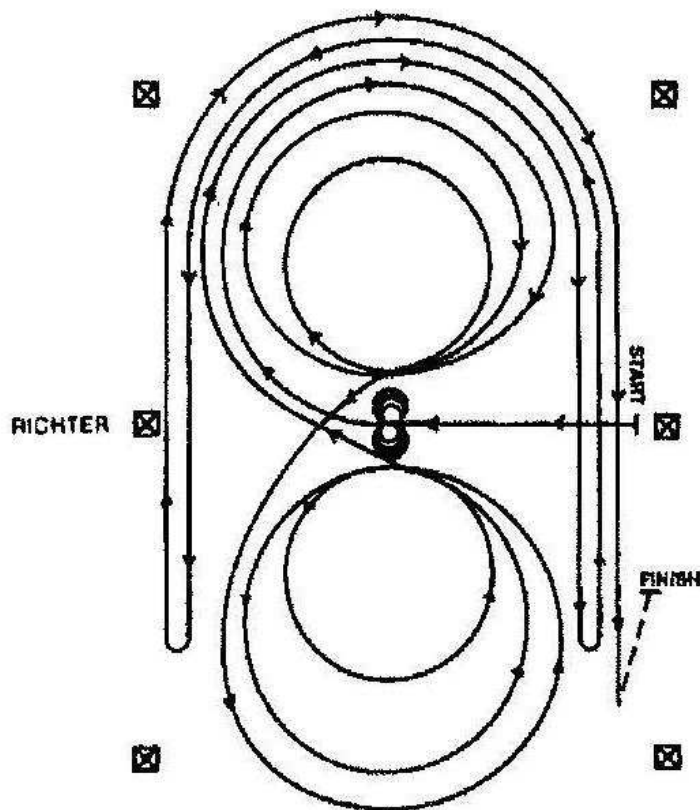

☒ MARKER

Pferde gehen im Schritt oder Trab in die Mitte der Arena. Pferde müssen vor dem Startpunkt Schritt gehen oder halten. Beginnend in der Mitte der Arena mit dem Blick auf die linke Wand oder Absperrung.

1. Start im Center mit Blick auf die linke Bande, 4 Spins nach links. Verharren.
2. 4 Spins nach rechts, Verharren.
3. Start im Rechtsgalopp, drei Zirkel rechts, der 1. groß und schnell, der 2. klein und langsam, der 3. groß und schnell, fliegender Wechsel im Center.
4. 3 Zirkel links, der 1. groß und schnell, der 2. klein und langsam, der 3. groß und schnell, fliegender Wechsel im Center.
5. 1 großer schneller Zirkel nach rechts, nicht schließen sondern an der langen Seite Run über den Mittelmarker hinaus, Rollback links mindestens 6 m von der Bande, kein Verharren.
6. Die Bahn umrunden, Run zu der gegenüberliegenden Seite über den Mittelmarker hinaus, Rollback rechts mindestens 6 m von der Bande, kein Verharren.
7. Die Bahn umrunden, Run an der gegenüberliegenden Seite über den Mittelmarker hinaus, Sliding Stopp mindestens 6 m von der Bande, Rückwärtsrichten mindestens 3 m oder bis zur Mitte, Verharren um das Ende anzuzeigen.

Zum Richter, absteigen und Zaumzeug abnehmen.



Gerüstbau  
Fassaden  
Güterbeförderung

**G-TEAM**

3153 ESCHENAU Tel.02762/68640 www.g-team.at

# CHUCK KLIPFEL

## Reining Performance

Training | Selling | Showing



BEW. 47)  
BEW. 48)

### Reiningklasse S Pattern FEI 6 / NRHA 6 / AQHA 6

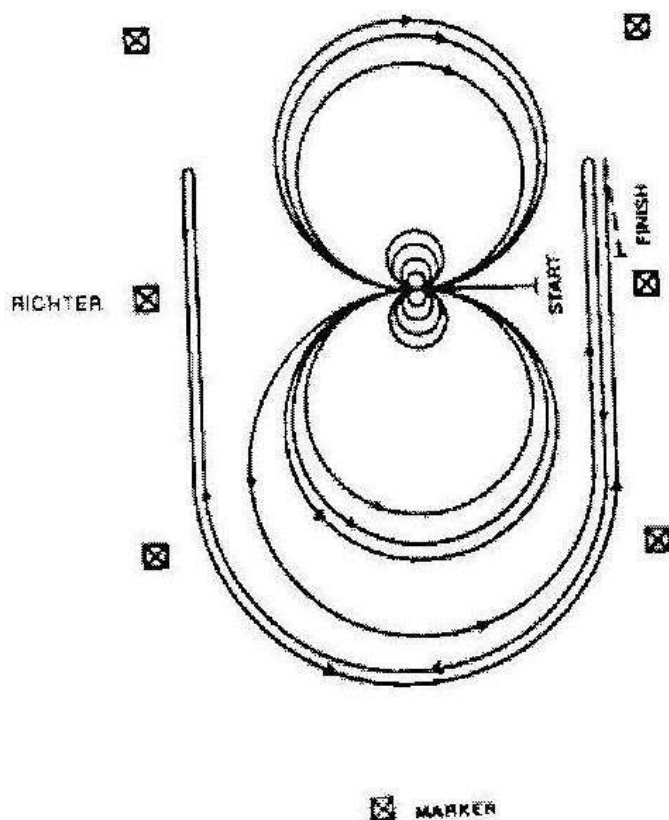

Pferde gehen im Schritt oder Trab in die Mitte der Arena. Pferde müssen vor dem Startpunkt Schritt gehen oder halten. Beginnend in der Mitte der Arena mit dem Blick auf die linke Wand oder Absperrung.

1. Im Schritt zum Center und 4 Spins rechts, Verharren.
2. 4 Spins links, Verharren.
3. Start im Linksgalopp, 2 große, schnelle Zirkel nach links, 1 kleiner, langsamer Zirkel nach links, fliegender Wechsel.
4. 2 große, schnelle Zirkel nach rechts, 1 kleiner, langsamer Zirkel nach rechts, fliegender Wechsel.
5. 1 großer, schneller Zirkel nach links, nicht schließen, sondern Run an langer Seite über Mittelmarker hinaus, dann Rollback rechts mindestens 6 m von der Bande.
6. Die Bahn umrunden, an der gegenüberliegenden Seite Run über den Mittelmarker hinaus, Rollback links mindestens 6 m von der Bande.
7. Die Bahn umrunden, an der gegenüberliegenden Seite Run über den Mittelmarker hinaus, Sliding Stopp und Rückwärtsrichten bis zur Mitte oder mindestens 3 m, Verharren um Ende anzuzeigen.

Zum Richter, absteigen und Zaumzeug abnehmen.





# JOHN DEERE

Bew. 49)

## Reiningklasse S Pattern FEI 8 / NRHA 8 / AQHA 8

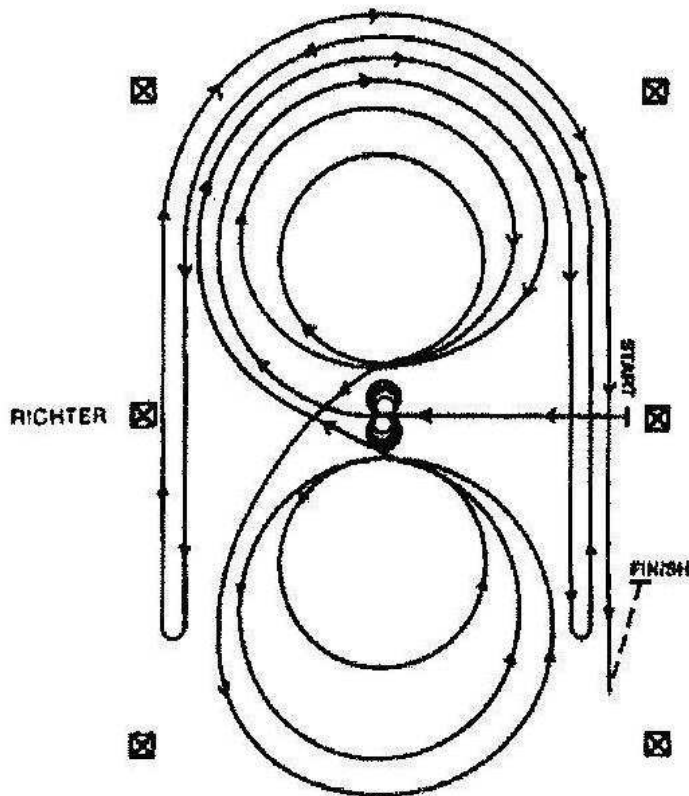

☒ MARKER

Pferde gehen im Schritt oder Trab in die Mitte der Arena. Pferde müssen vor dem Startpunkt Schritt gehen oder halten. Beginnend in der Mitte der Arena mit dem Blick auf die linke Wand oder Absperrung.

1. Start im Center mit Blick auf die linke Bande, 4 Spins nach links. Verharren.
2. 4 Spins nach rechts, Verharren.
3. Start im Rechtsgalopp, drei Zirkel rechts, der 1. groß und schnell, der 2. klein und langsam, der 3. groß und schnell, fliegender Wechsel im Center.
4. 3 Zirkel links, der 1. groß und schnell, der 2. klein und langsam, der 3. groß und schnell, fliegender Wechsel im Center.
5. 1 großer schneller Zirkel nach rechts, nicht schließen sondern an der langen Seite Run über den Mittelmarker hinaus, Rollback links mindestens 6 m von der Bande, kein Verharren.
6. Die Bahn umrunden, Run zu der gegenüberliegenden Seite über den Mittelmarker hinaus, Rollback rechts mindestens 6 m von der Bande, kein Verharren.
7. Die Bahn umrunden, Run an der gegenüberliegenden Seite über den Mittelmarker hinaus, Sliding Stopp mindestens 6 m von der Bande, Rückwärtsrichten mindestens 3 m oder bis zur Mitte, Verharren um das Ende anzuzeigen.

Zum Richter, absteigen und Zaumzeug abnehmen.



## Reiningklasse S Pattern FEI 7 / NRHA 7 / AQHA 7

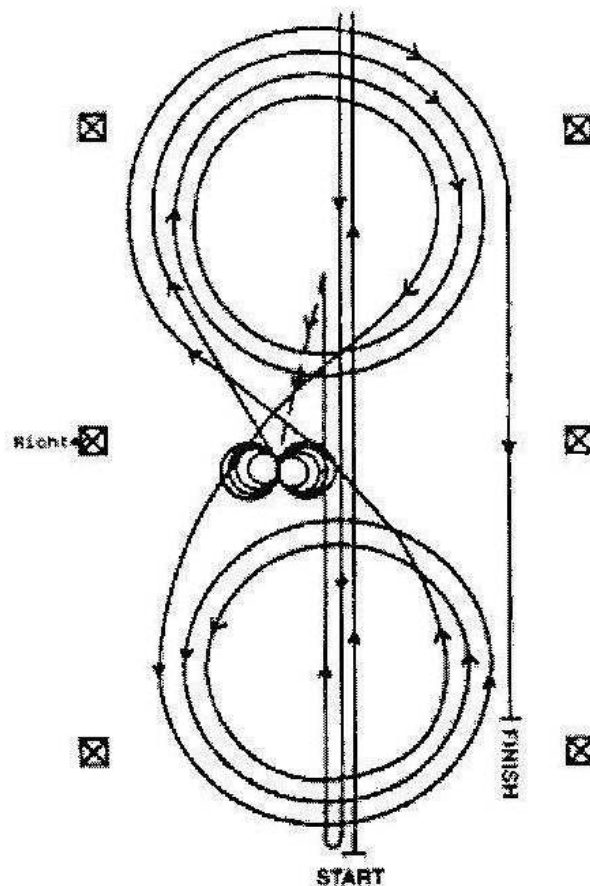

1. Run bis ans Ende der Arena über den Endmarker hinaus, Rollback links, kein Verharren.
2. Run bis ans Ende der Arena über den Endmarker hinaus, Rollback rechts, kein Verharren.
3. Run über Center hinaus, Sliding Stopp, Rückwärtsrichten zum Center, Verharren.
4. 4 Spins nach rechts, Verharren.
5. 4 1/4 Spins nach links, Verharren.
6. Im Rechtsgalopp beginnend 3 Zirkel nach rechts, 2 groß und schnell, der 3. klein und langsam, fliegender Wechsel im Center.
7. 3 Zirkel nach links, 2 groß und schnell, der 3. klein und langsam, fliegender Wechsel im Center.
8. Großer schneller Zirkel nach rechts, nicht schließen sondern Run an der langen Seite über Mittelmarker hinaus, Sliding Stopp etwa 6 m von der Bande, Verharren um das Ende anzuzeigen.

Zum Richter, absteigen und Zaumzeug abnehmen.



HIGH CLASS  
HORSE CENTER  
WEIKERSDORF

BEW. 52)

### WESTERN RIDING PATTERN II

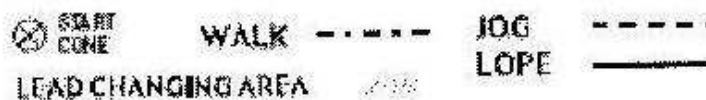
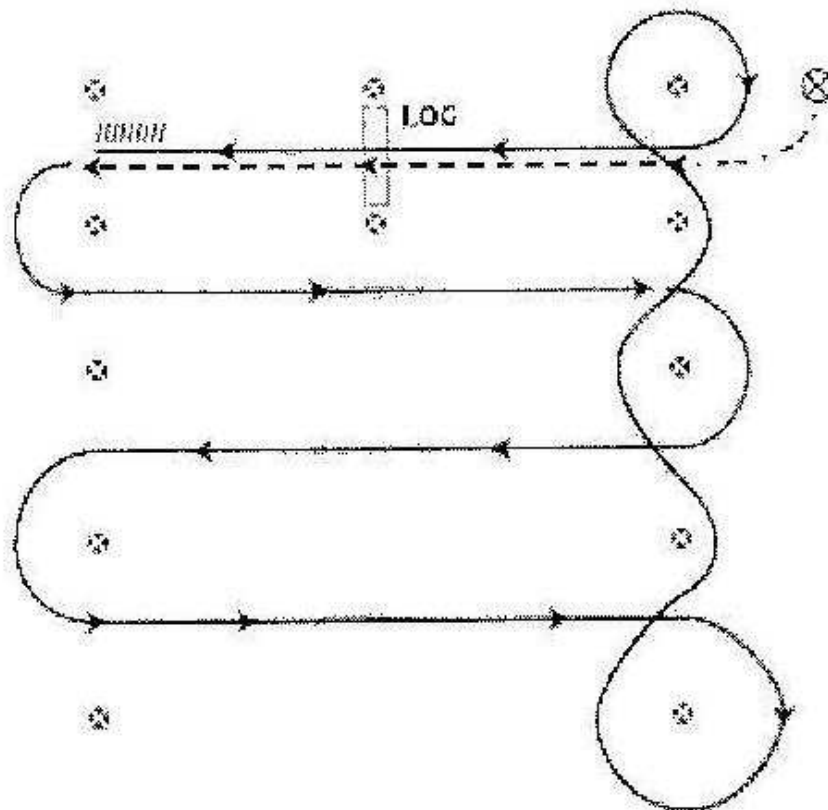

1. Schritt, Übergang zum Trab, Trab über die Stange
2. Übergang zum Linksgalopp
3. Erster Wechsel auf der Mittellinie
4. Zweiter Wechsel auf der Mittellinie
5. Dritter Wechsel auf der Mittellinie
6. Zirkel und erster Wechsel beim Kreuzen
7. Zweiter Wechsel beim Kreuzen
8. Dritter Wechsel beim Kreuzen
9. Vierter Wechsel beim Kreuzen und Zirkel
10. Galopp über die Stange
11. Galopp, Stopp und Rückwärtsrichten

REV. 53)

WESTERN RIDING PATTERN III

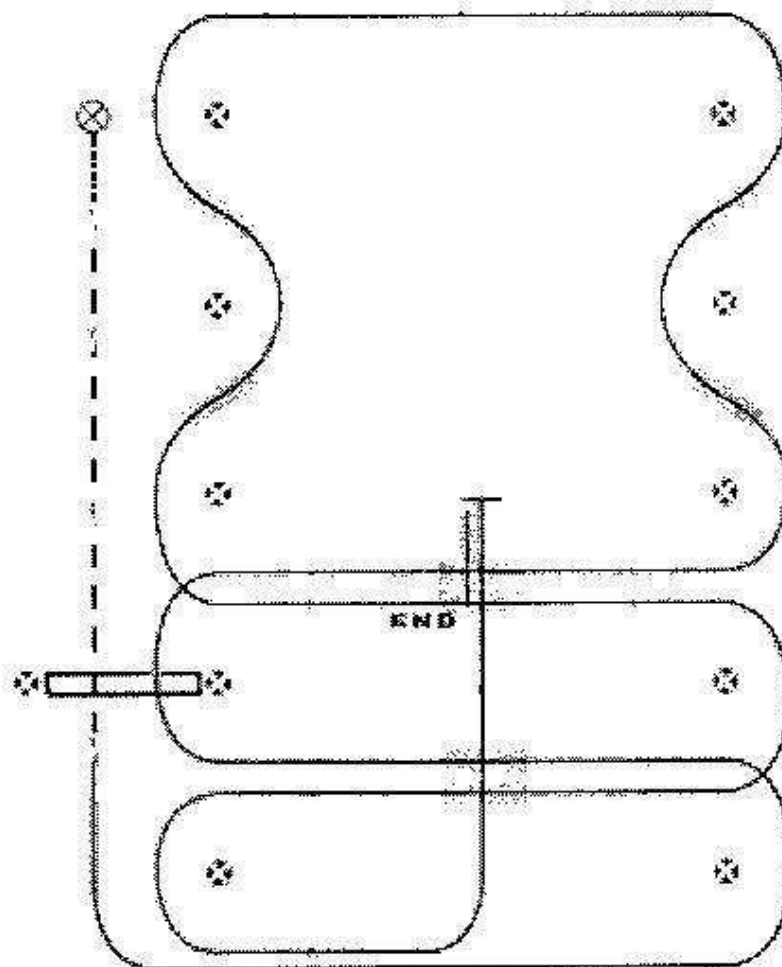

WALK ..... JOG - - - - - LOPE \_\_\_\_\_  
LEAD CHANGING AREA     

1. Schritt bis zur Mitte der Pylonen, Übergang zum
2. Übergang zum Linksgalopp
3. Erster Wechsel auf der Mittellinie
4. Galopp über die Stange
5. Zweiter Wechsel auf der Mittellinie
6. Erster Wechsel beim Kreuzen
7. Zweiter Wechsel beim Kreuzen
8. Dritter Wechsel beim Kreuzen
9. Vierter Wechsel beim Kreuzen
10. Dritter Wechsel auf der Mittellinie
11. Vierter Wechsel auf der Mittellinie
12. Galopp bis zur Mitte der Arena, Stopp und Rück



# CWN-C + AQHA + NRHA Maturity

Weikersdorf 25.07. - 28.07.2013

<b>Horsemanship Youth LZF</b>	<b>Bewerb 54</b>
<b>Horsemanship Amateur</b>	<b>Bewerb 55</b>
<b>Horsemanship Novice Amateur AQHA</b>	<b>Bewerb 56</b>

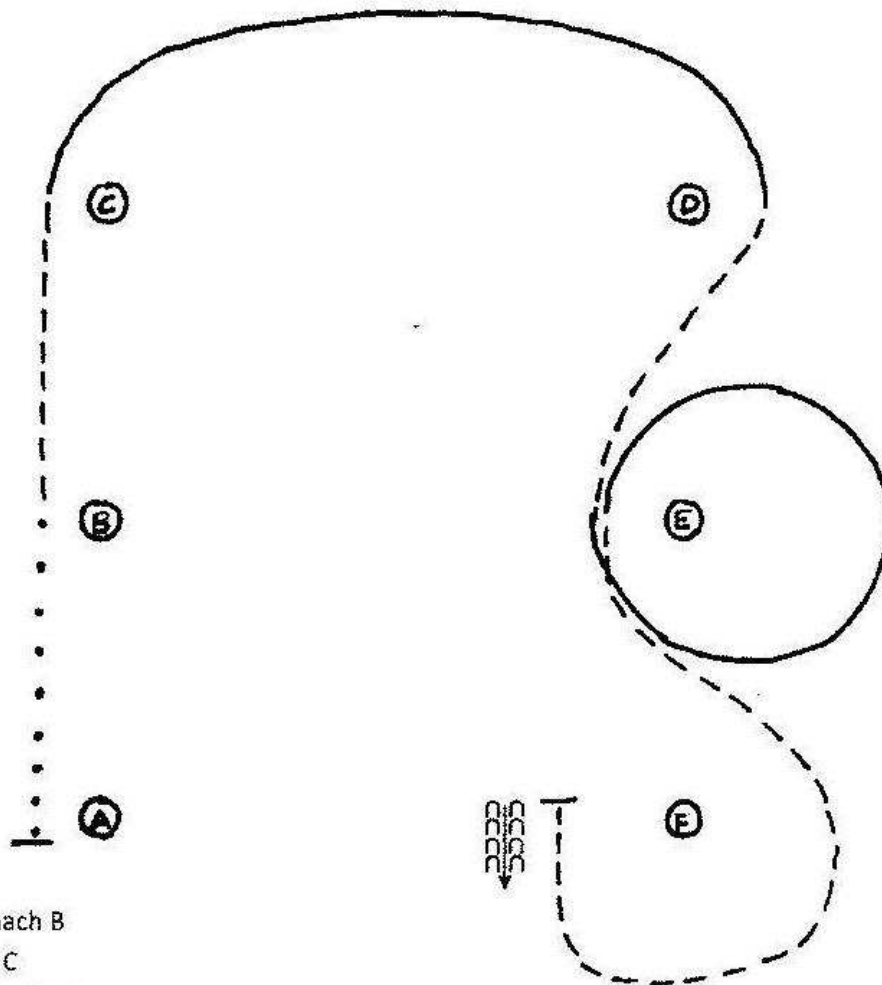

1. im Schritt von A nach B
2. Bei B im Jog nach C
3. Bei C Rechtsgalopp bis D
4. Jog bis E und Linksgalopp um E herum
5. Jog um F
6. Stopp bei F und zirka eine Pferdelänge rückwärts richten

1. Walk A to B
2. At B jog to C
3. At C lope on the right lead to D
4. Jog to E and lope on the left lead around E  
Jog around F
5. Stopp at F and back approximately one horse length

- Schritt/Walk .....  
 langsamer Trab/Jog - - - - -  
 verstärkter Trab/extended Jog - - - - -  
 Galopp/Lope \_\_\_\_\_  
 Galoppwechsel/Lead Change ≠  
 Rückwärts/Back ←←←←←  
 Marker/Pylone ©  
 Seitwärts/Sidepass - ← - - - - ←





## Reiningklasse S Pattern FEI 5 / NRHA 5 / AQHA 5

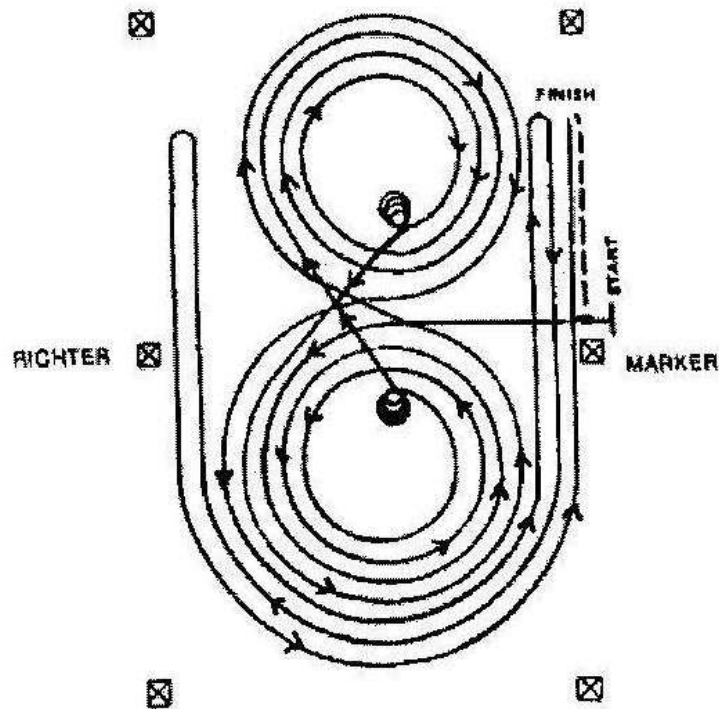

Pferde gehen im Schritt oder Trab in die Mitte der Arena. Pferde müssen vor dem Startpunkt Schritt gehen oder halten. Beginnend in der Mitte der Arena mit dem Blick auf die linke Wand oder Absperrung.

1. Start im Center mit Blick zur linken Bande. Start im Linksgalopp, drei Zirkel links, der 1. und 2. groß und schnell, der 3. klein und langsam. Im Center Stopp. Verharren.
  2. 4 Spins nach links, Verharren.
  3. Start im Rechtsgalopp, drei Zirkel rechts, der 1. und 2. groß und schnell, der 3. klein und langsam. Im Center Stopp. Verharren.
  4. 4 Spins nach rechts, Verharren.
  5. Im Linksgalopp beginnend eine große schnelle Figur 8 reiten und wieder auf den linken Zirkel wechseln.
  6. 1 großen Zirkel nach links beginnen, nicht schließen sondern an der nächsten langen Seite einen Run anschließen, nach dem Mittelmarker Rollback rechts mindestens 6 m von der Wand, kein Verharren.
  7. Die Bahn umrunden und an der nächsten langen Seite einen Run anschließen, nach dem Mittelmarker Rollback links mindestens 6 m von der Wand, kein Verharren.
  8. Die Bahn umrunden und an der nächsten langen Seite einen Run anschließen, nach dem Mittelmarker Sliding Stopp mindestens 6 m von der Wand, mindestens 3m Rückwärtsrichten, Verharren um Ende anzuzeigen.
- Zum Richter, absteigen und Zaumzeug abnehmen.

Das High Class Horse Center **dankt**  
unserem Hauptsponsor

**CHUCK KLIPFEL**

**Reining Performance**

Training | Selling | Showing

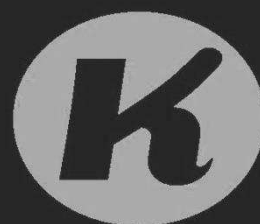

- ★ **Ausbildung & Beritt**
- ★ **Showing**
- ★ **Zuchtbetrieb**
- ★ **Verkaufspferde**

Information & Beratung:

Mobil +43 (0)650 452 22 85

[info@reining-performance.com](mailto:info@reining-performance.com)

*Get in touch*

[www.reining-performance.com](http://www.reining-performance.com)



### Reiningklasse S Pattern FEI 4 / NRHA 4 / AQHA 4

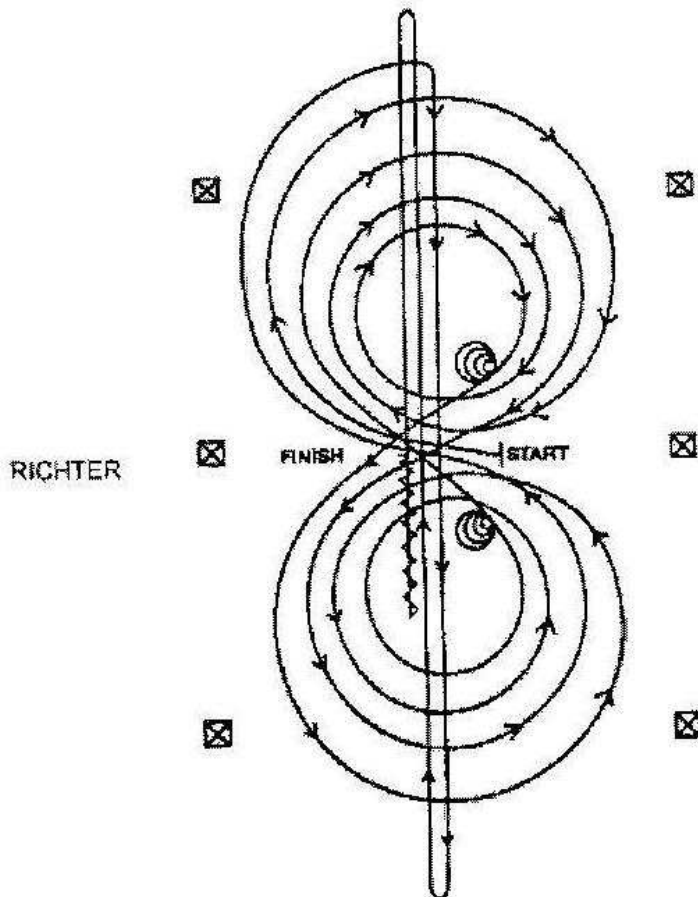

Pferde gehen im Schritt oder Trab in die Mitte der Arena. Pferde müssen vor dem Startpunkt Schritt gehen oder halten. Beginnend in der Mitte der Arena mit dem Blick auf die linke Wand oder Absperrung.

1. Start im Center, 3 Zirkel rechts, der 1. und 2. groß und schnell, der 3. klein und langsam. Im Center Stopp. Verharren.
  2. 4 Spins nach rechts, Verharren.
  3. 3 Zirkel links, der 1. und 2. groß und schnell, der 3. klein und langsam. Im Center Stopp. Verharren.
  4. 4 Spins nach links, Verharren.
  5. Im Rechtsgalopp beginnend große schnelle Figur 8 reiten. Figur 8 abschließen, fliegender Wechsel im Center.
  6. 1/2 Zirkel nach rechts reiten, aus der Mitte. Anschließend Run über den Endmarker hinaus, Rollback rechts, kein Verharren.
  7. Run zum entgegengesetzten Ende über den Endmarker hinaus, Rollback links, kein Verharren.
  8. Run über Center hinaus, Sliding Stopp, Rückwärtsrichten zum Center, mind. 3m, Verharren um Ende anzuzeigen.
- Zum Richter, absteigen und Zaumzeug abnehmen.





# JOHN DEERE

BEW-64)

## Reiningklasse S Pattern FEI 8 / NRHA 8 / AQHA 8

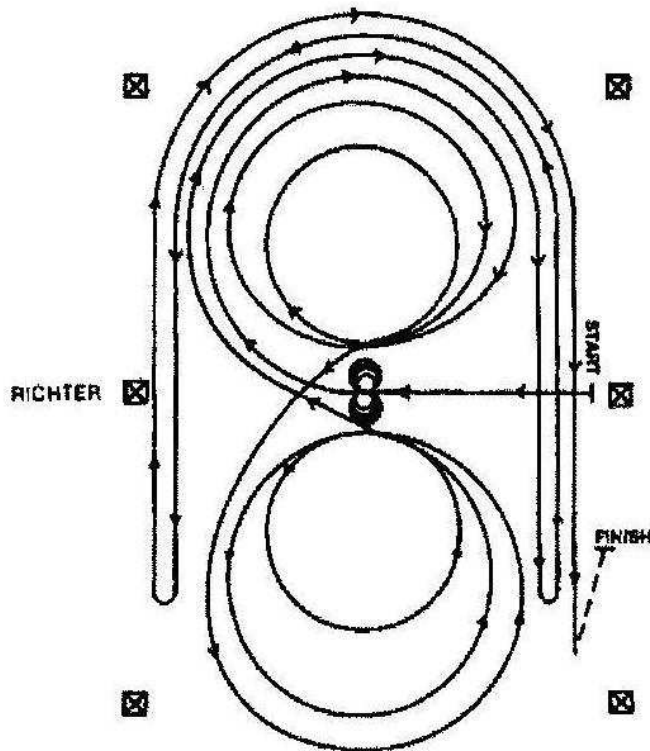

☒ MARKER

Pferde gehen im Schritt oder Trab in die Mitte der Arena. Pferde müssen vor dem Startpunkt Schritt gehen oder halten. Beginnend in der Mitte der Arena mit dem Blick auf die linke Wand oder Absperrung.

1. Start im Center mit Blick auf die linke Bande, 4 Spins nach links. Verharren
2. 4 Spins nach rechts, Verharren.
3. Start im Rechtsgalopp, drei Zirkel rechts, der 1. groß und schnell, der 2. klein und langsam, der 3. groß und schnell, fliegender Wechsel im Center.
4. 3 Zirkel links, der 1. groß und schnell, der 2. klein und langsam, der 3. groß und schnell, fliegender Wechsel im Center.
5. 1 großer schneller Zirkel nach rechts, nicht schließen sondern an der langen Seite Run über den Mittelmarker hinaus, Rollback links mindestens 6 m von der Bande, kein Verharren.
6. Die Bahn umrunden, Run zu der gegenüberliegenden Seite über den Mittelmarker hinaus, Rollback rechts mindestens 6 m von der Bande, kein Verharren.
7. Die Bahn umrunden, Run an der gegenüberliegenden Seite über den Mittelmarker hinaus, Sliding Stopp mindestens 6 m von der Bande, Rückwärtsrichten mindestens 3 m oder bis zur Mitte, Verharren um das Ende anzuzeigen.

Zum Richter, absteigen und Zaumzeug abnehmen.

# CHUCK KLIPFEL

## Reining Performance

Training | Selling | Showing



BEW. 65)

### Reiningklasse S Pattern FEI 10 / NRHA 10 / AQHA 10

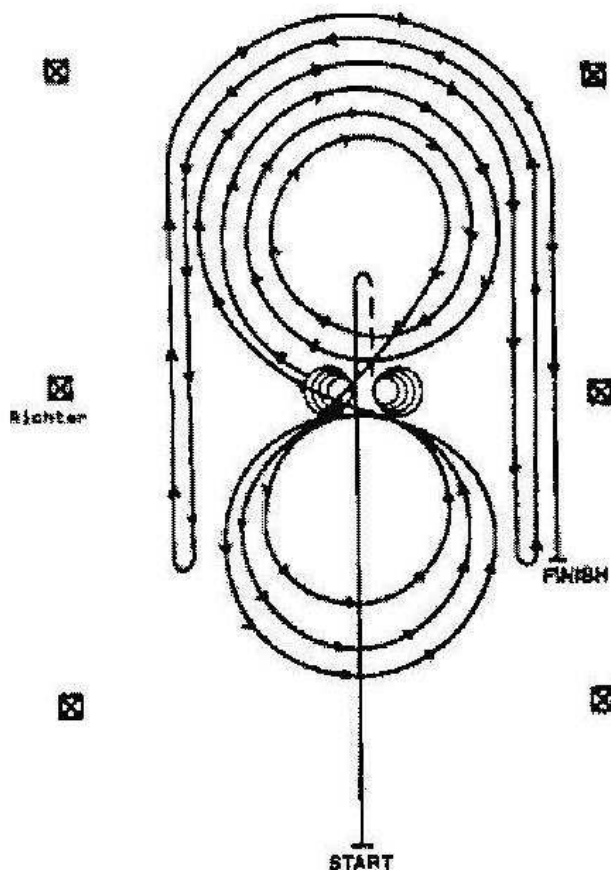

1. Schneller Galopp über den Mittelmarker hinaus, Sliding Stopp, Rückwärtsrichten zum Center, Verharren.
2. 4 Spins nach rechts. Verharren.
3. 4 1/4 Spins nach links, so dass das Pferd zur linken Wand schaut, Verharren
4. Im Rechtsgalopp 3 Zirkel rechts, die ersten 2 groß und schnell, der 3. klein und langsam, Fliegender Wechsel im Center.
5. 3 Zirkel links, der 1. klein und langsam, die nächsten beiden groß und schnell. Fliegender Wechsel im Center.
6. Auf den rechten Zirkel gehen, groß und schnell, aber nicht schließen, sondern die lange Seite über den Mittelmarker hinaus galoppieren, mindestens 6 m von der Bande, Roll back links, kein Verharren.
7. Die Bahn umrunden und an der linken langen Seite über den Mittelmarker hinaus galoppieren, mindestens 6 m von der Bande, Roll back rechts, kein Verharren.
8. Die Bahn umrunden und an der rechten langen Seite über den Mittelmarker hinaus galoppieren, mindestens 6 m von der Bande, Sliding Stopp, Verharren um das Ende anzuzeigen,  
Zum Richter, absteigen und Zaumzeug abnehmen.



### Reiningklasse S Pattern FEI 9 / NRHA 9 / AQHA 9

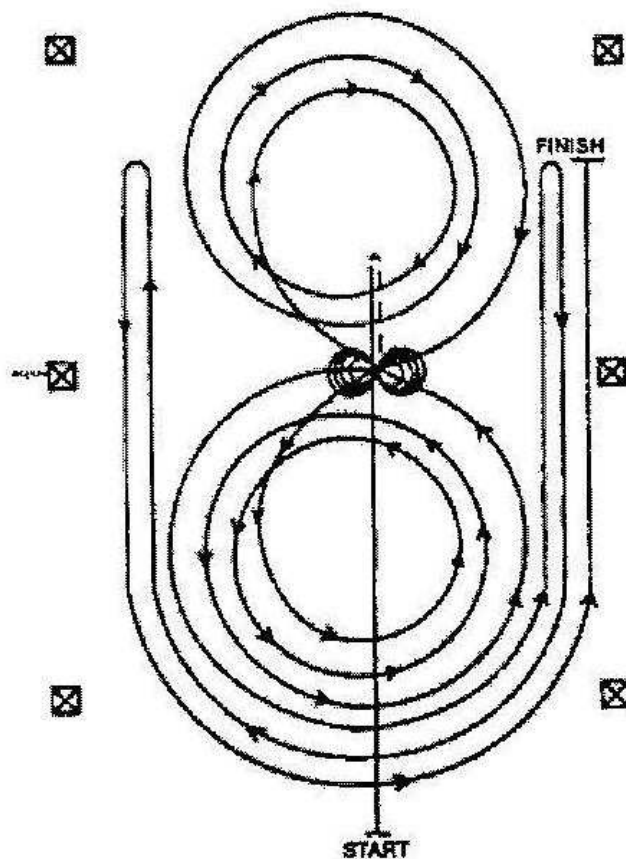

1. Run über Mittelmarker hinaus und Sliding Stopp, Rückwärtsrichten zum Center, Verharren.
  2. 4 Spins nach rechts. Verharren.
  3. 4 1/4 Spins nach links, Verharren.
  4. Start im Linksgalopp, drei Zirkel nach links, der 1. klein und langsam, der 2. und 3. groß und schnell, fliegender Wechsel im Center.
  5. 3 Zirkel nach rechts, der 1. klein und langsam, der 2. und 3. groß und schnell, fliegender Wechsel im Center.
  6. 1 großer schneller Zirkel nach links, nicht schließen sondern an der langen Seite Run über Mittelmarker hinaus, Rollback rechts mindestens 6 m von der Bande, kein Verharren.
  7. Die Bahn umrunden, Run an der gegenüberliegenden Seite über den Mittelmarker hinaus, Rollback links mindestens 6 m von der Bande, kein Verharren.
  8. Die Bahn umrunden, Run an der gegenüberliegenden Seite über den Mittelmarker hinaus, Sliding Stopp mindestens 6 m von der Bande, Verharren, um das Ende anzuzeigen.
- Zum Richter, absteigen und Zaumzeug abnehmen.

CWN-C + AQHA + NRHA Maturity / Weikersdorf 25.7. - 28.07.2013

Trail Junior AQHA

Bewerb 67

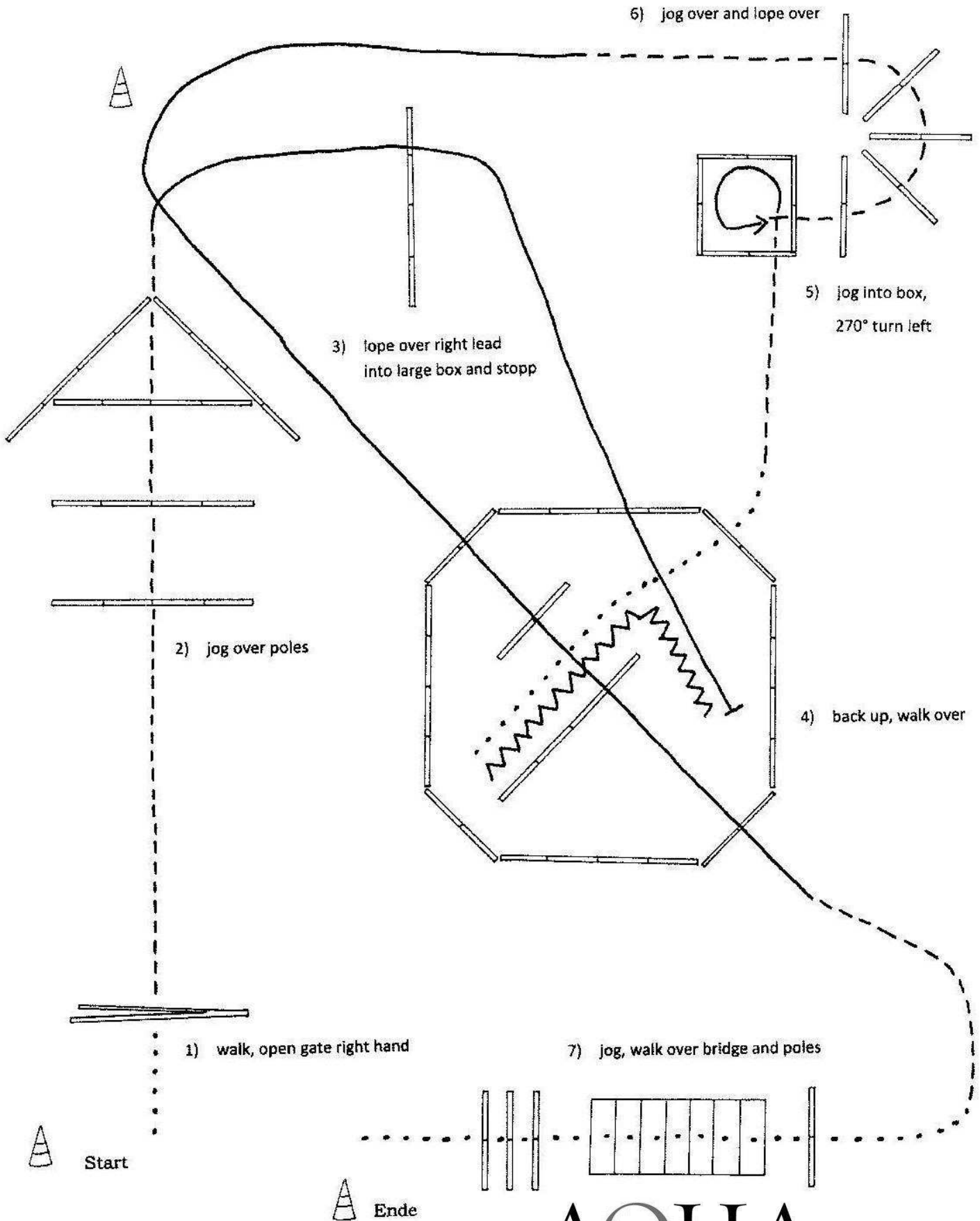

**AQHA**

AMERICAN QUARTER  
HORSE ASSOCIATION

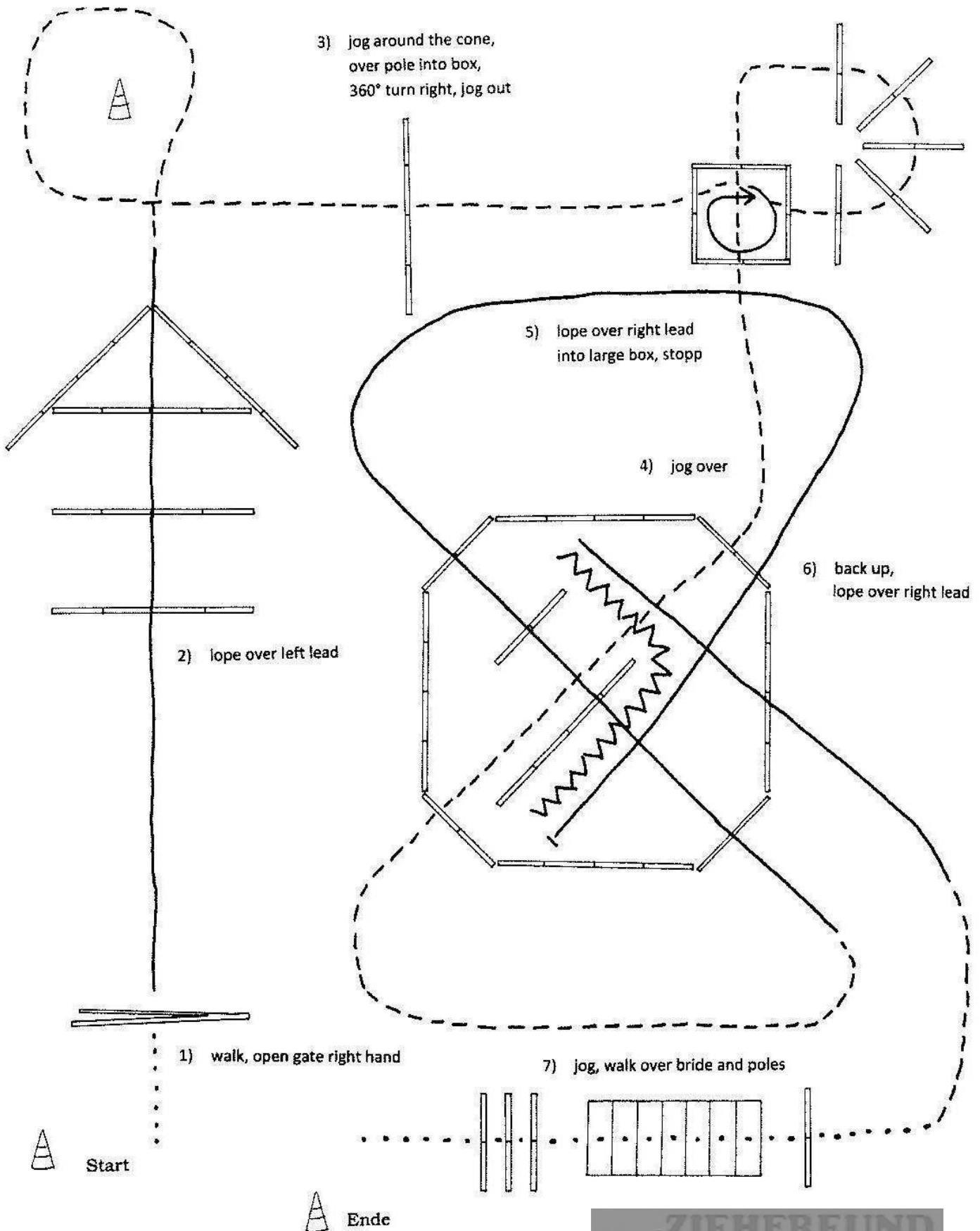

**CWN-C + AQHA + NRHA Maturity / Weikersdorf 25.7. - 28.07.2013**

Trail Youth	Bewerb 69
Trail Youth AQHA	Bewerb 70

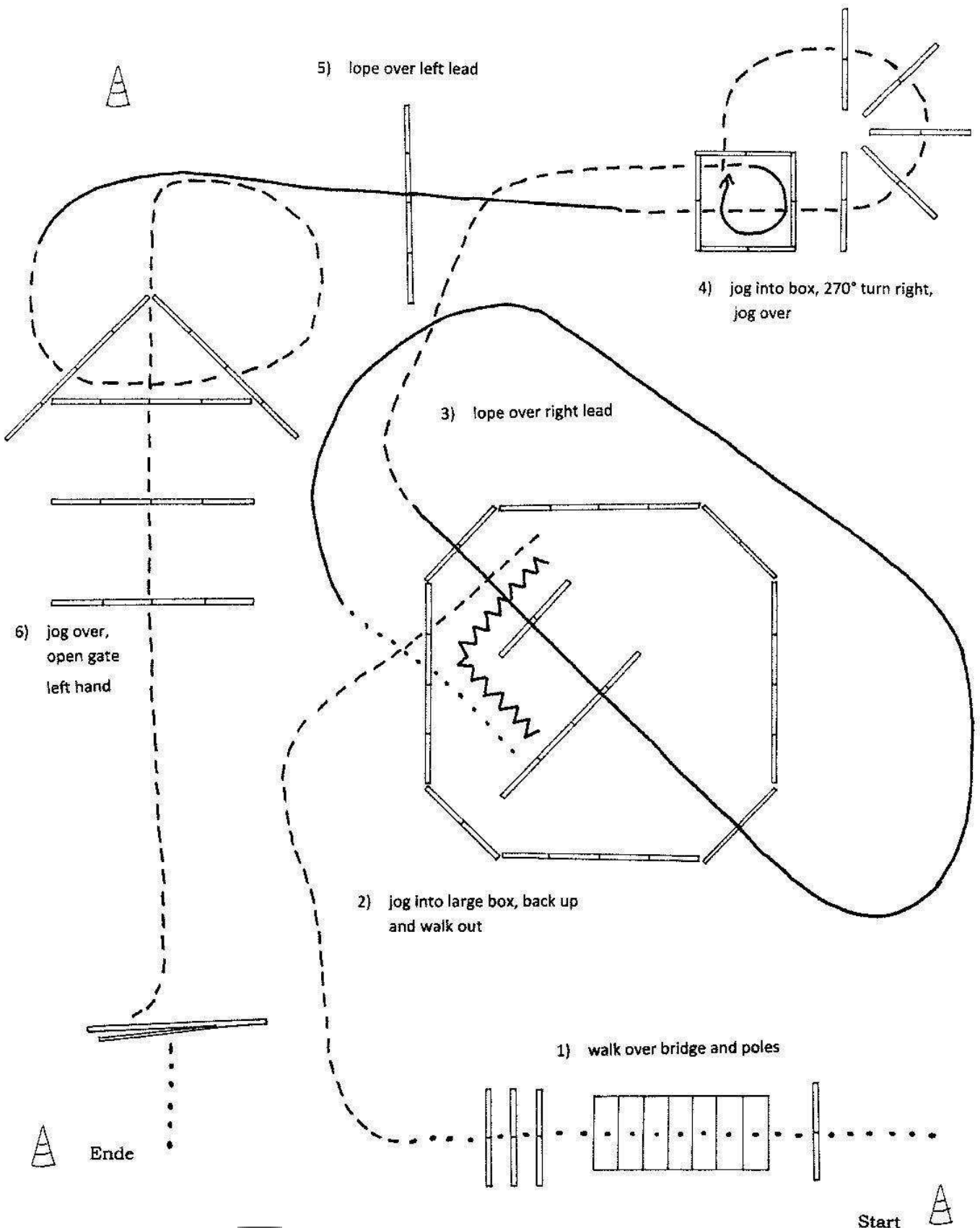

**JOHN DEERE**

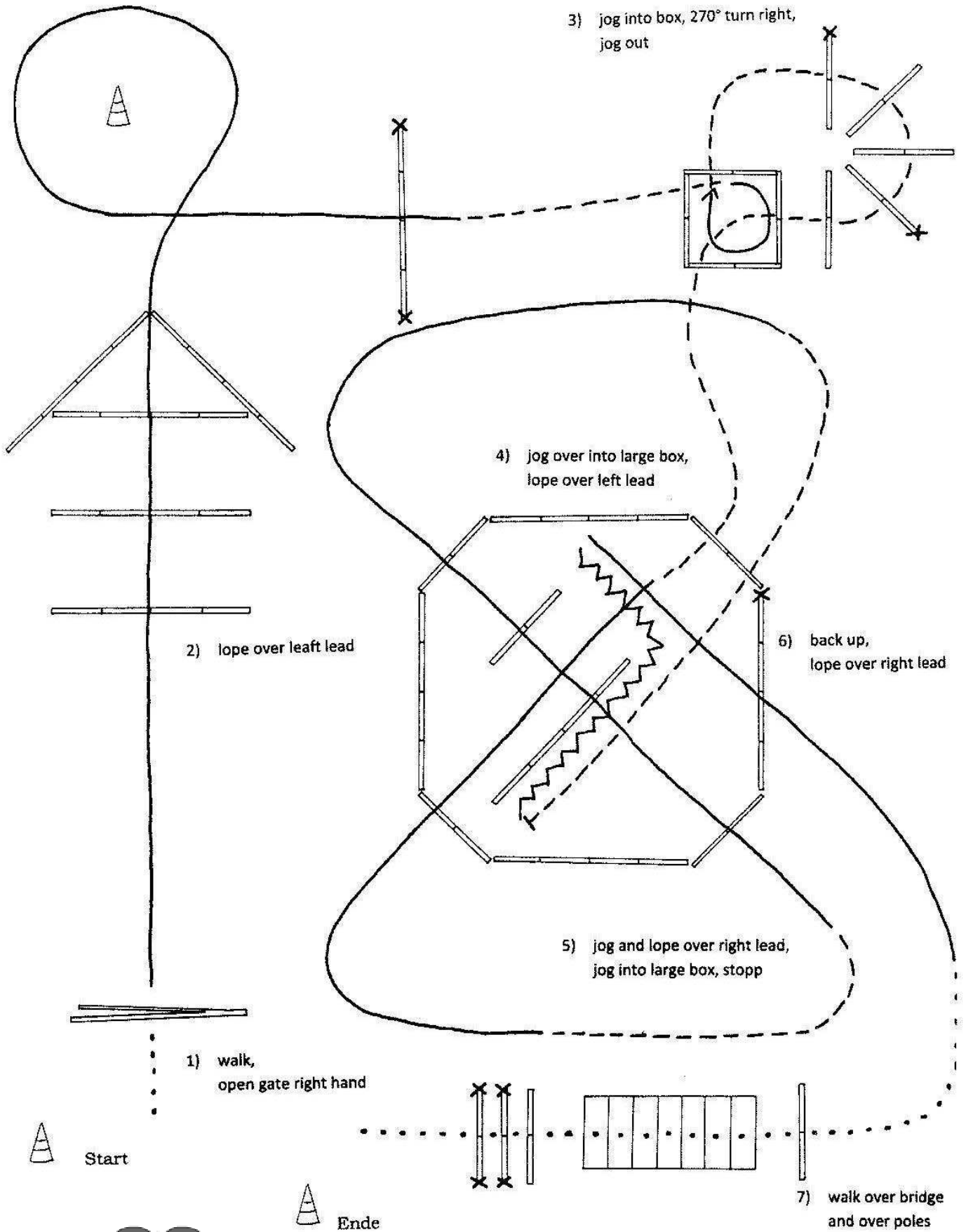

## Reiningklasse S Pattern FEI 5 / NRHA 5 / AQHA 5

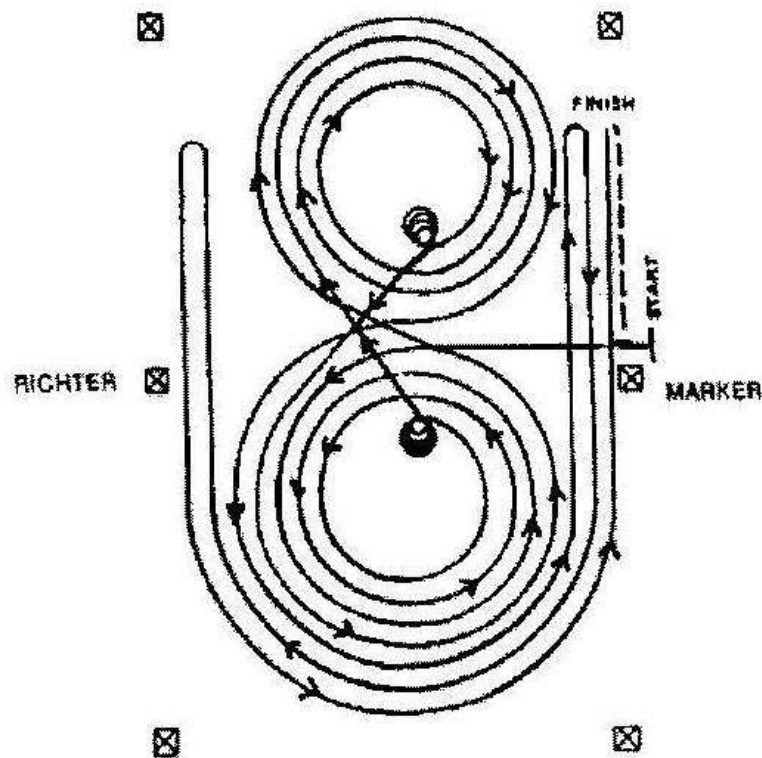

Pferde gehen im Schritt oder Trab in die Mitte der Arena. Pferde müssen vor dem Startpunkt Schritt gehen oder halten. Beginnend in der Mitte der Arena mit dem Blick auf die linke Wand oder Absperrung.

1. Start im Center mit Blick zur linken Bande. Start im Linksgalopp, drei Zirkel links, der 1. und 2. groß und schnell, der 3. klein und langsam. Im Center Stopp.

Verharren:

2. 4 Spins nach links, Verharren.
3. Start im Rechtsgalopp, drei Zirkel rechts, der 1. und 2. groß und schnell, der 3. klein und langsam. Im Center Stopp. Verharren.
4. 4 Spins nach rechts, Verharren.
5. Im Linksgalopp beginnend eine große schnelle Figur 8 reiten und wieder auf den linken Zirkel wechseln.
6. 1 großen Zirkel nach links beginnen, nicht schließen sondern an der nächsten langen Seite einen Run anschließen, nach dem Mittelmarker Rollback rechts mindestens 6 m von der Wand, kein Verharren.
7. Die Bahn umrunden und an der nächsten langen Seite einen Run anschließen, nach dem Mittelmarker Rollback links mindestens 6 m von der Wand, kein Verharren.
8. Die Bahn umrunden und an der nächsten langen Seite einen Run anschließen, nach dem Mittelmarker Sliding Stopp mindestens 6 m von der Wand, mindestens 3m Rückwärtsrichten, Verharren um Ende anzuzeigen.

Zum Richter, absteigen und Zaumzeug abnehmen.



## Reiningklasse S Pattern FEI 4 / NRHA 4 / AQHA 4

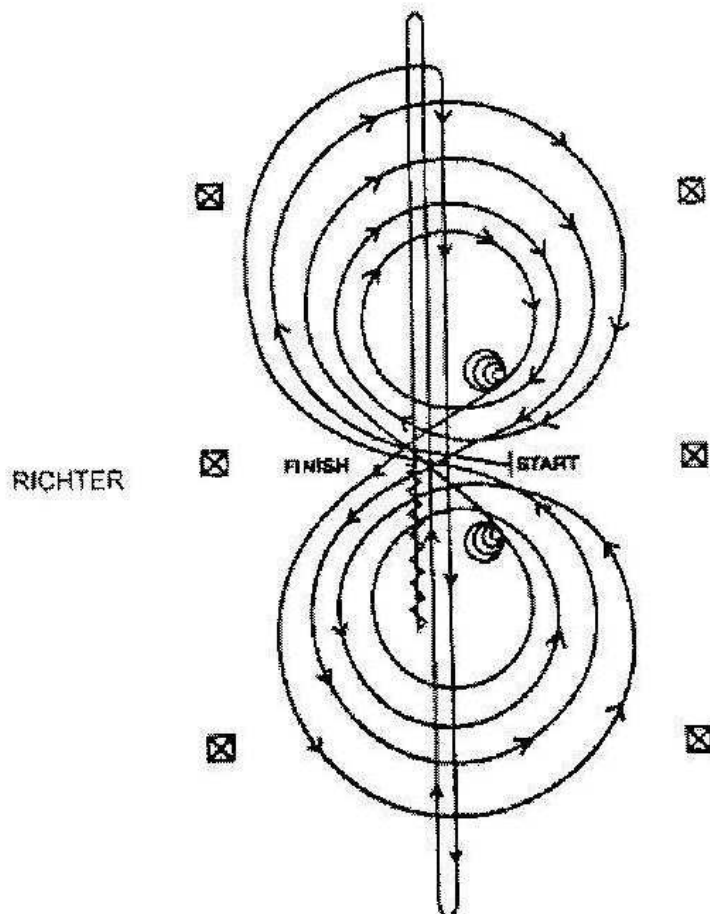

Pferde gehen im Schritt oder Trab in die Mitte der Arena. Pferde müssen vor dem Startpunkt Schritt gehen oder halten. Beginnend in der Mitte der Arena mit dem Blick auf die linke Wand oder Absperrung.

1. Start im Center, 3 Zirkel rechts, der 1. und 2. groß und schnell, der 3. klein und langsam. Im Center Stopp. Verharren.
  2. 4 Spins nach rechts, Verharren.
  3. 3 Zirkel links, der 1. und 2. groß und schnell, der 3. klein und langsam. Im Center Stopp. Verharren.
  4. 4 Spins nach links, Verharren.
  5. Im Rechtsgalopp beginnend große schnelle Figur 8 reiten. Figur 8 abschließen, fliegender Wechsel im Center.
  6. 1/2 Zirkel nach rechts reiten, aus der Mitte. Anschließend Run über den Endmarker hinaus, Rollback rechts, kein Verharren.
  7. Run zum entgegengesetzten Ende über den Endmarker hinaus, Rollback links, kein Verharren.
  8. Run über Center hinaus, Sliding Stopp, Rückwärtsrichten zum Center, mind. 3m, Verharren um Ende anzuzeigen.
- Zum Richter, absteigen und Zaumzeug abnehmen.



SCHILCHER SCHILDER

SCHILCHER & SOHN GmbH & CO KG  
A-8020 Graz-Austria, Herrgottwiesgasse 31-Zufahrt über Viehmarktgasse 15  
Telefon: ++43(0)316/581253 Fax: DW 20 e-mail: office@schilcherschilder.at

BEW 70)

## Reiningklasse S Pattern FEI 8 / NRHA 8 / AQHA 8

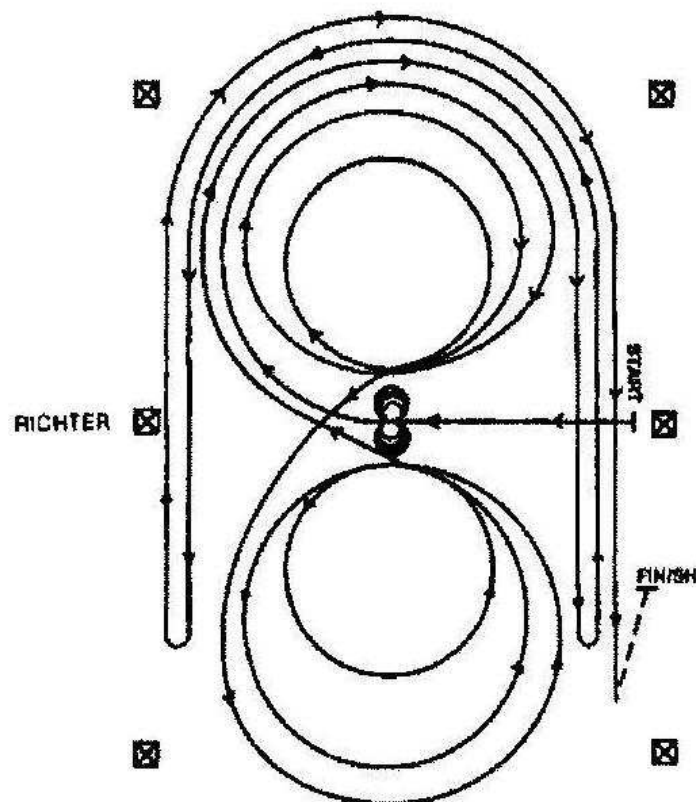

✘ MARKER

Pferde gehen im Schritt oder Trab in die Mitte der Arena. Pferde müssen vor dem Startpunkt Schritt gehen oder halten. Beginnend in der Mitte der Arena mit dem Blick auf die linke Wand oder Absperrung.

1. Start im Center mit Blick auf die linke Bande, 4 Spins nach links. **Verharren**.
2. 4 Spins nach rechts, Verharren.
3. Start im Rechtsgalopp, drei Zirkel rechts, der 1. groß und schnell, der 2. klein und langsam, der 3. groß und schnell, fliegender Wechsel im Center.
4. 3 Zirkel links, der 1. groß und schnell, der 2. klein und langsam, der 3. groß und schnell, fliegender Wechsel im Center.
5. 1 großer schneller Zirkel nach rechts, nicht schließen sondern an der langen Seite Run über den Mittelmarker hinaus, Rollback links mindestens 6 m von der Bande, kein Verharren.
6. Die Bahn umrunden, Run zu der gegenüberliegenden Seite über den Mittelmarker hinaus, Rollback rechts mindestens 6 m von der Bande, kein Verharren.
7. Die Bahn umrunden, Run an der gegenüberliegenden Seite über den Mittelmarker hinaus, Sliding Stopp mindestens 6 m von der Bande, Rückwärtsrichten mindestens 3 m oder bis zur Mitte, Verharren um das Ende anzuzeigen.

Zum Richter, absteigen und Zaumzeug abnehmen.

# CWN-C + AQHA + NRHA Maturity

Weikersdorf 25.07. - 28.07.2013

Horsemanship Youth AQHA	Bewerb 77
Horsemanship Amateur AQHA	Bewerb 78

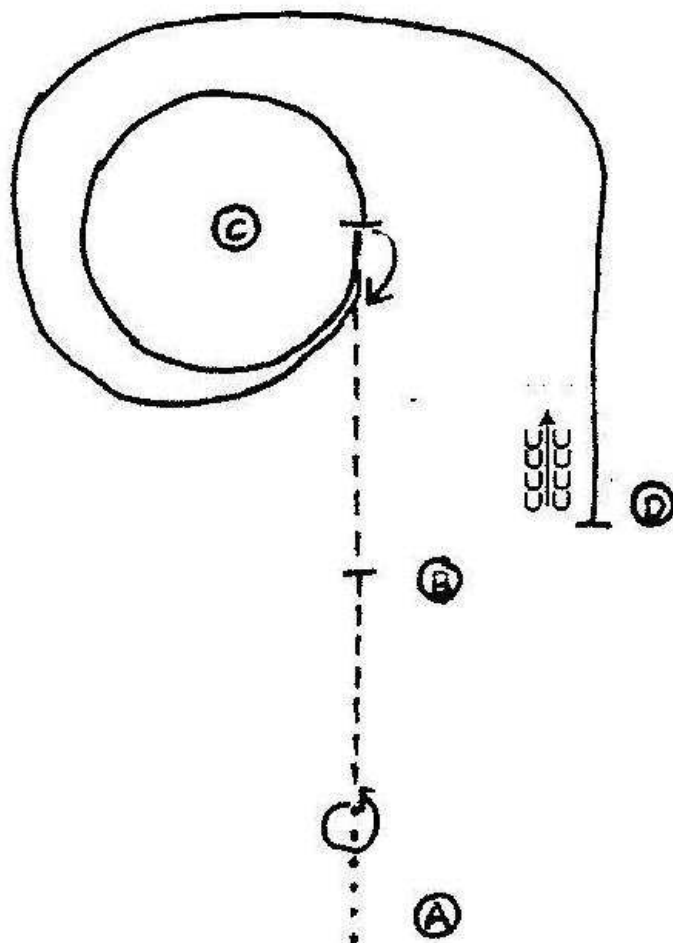

1. Im Schritt zirka 8 m, Stopp und 360° Drehung links
2. Jog bis B, Stopp und verharren
3. Jog bis C, Linksgalopp um C herum, 180° Drehung rechts
4. Rechtsgalopp bis D, Stopp
5. Zirka eine Pferdelänge rückwärts richten

1. Walk approximately 8 m, Stopp and 360° turn left
2. Jog to B, Stopp and hasitate
3. Jog to C, lope on the left lead around C, 180° turn right
4. Lope on the right lead to D, Stopp
5. Back approximately one horse lenght

Schritt/Walk .....  
 langsamer Trab/Jog -----  
 verstärkter Trab/extended Jog -----  
 Galopp/Lope \_\_\_\_\_

Galoppwechsel/Lead Change ≠

Rückwärts/Back ←←←←

Marker/Pylone ©

Seitwärts/Sidepass -<---<

## WESTERN RIDING PATTERN 1

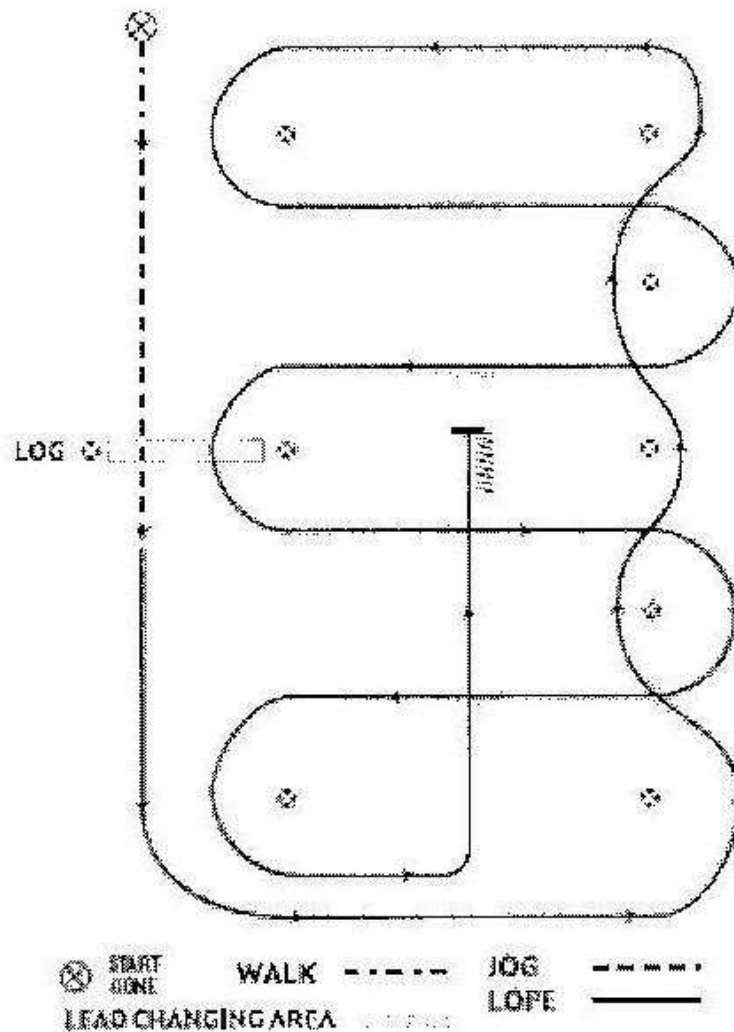

1. Schritt, mindestens 15 Fuß (4,50 m), Übergang zum Linksgalopp und Galopp
2. Übergang zum Linksgalopp und Galopp
3. Erster Wechsel beim Kreuzen
4. Zweiter Wechsel beim Kreuzen
5. Dritter Wechsel beim Kreuzen
6. Vierter Wechsel und Galopp am Ende der #
7. Erster Wechsel auf der Mittellinie
8. Zweiter Wechsel auf der Mittellinie
9. Galopp über die Stange
10. Dritter Wechsel auf der Mittellinie
11. Vierter Wechsel auf der Mittellinie
12. Galopp bis zur Mitte der Arena, Stopp und



HIGH CLASS  
HORSE CENTER

WEIKERSDORF

BEW. 80)

WESTERN RIDING PATTERN IV

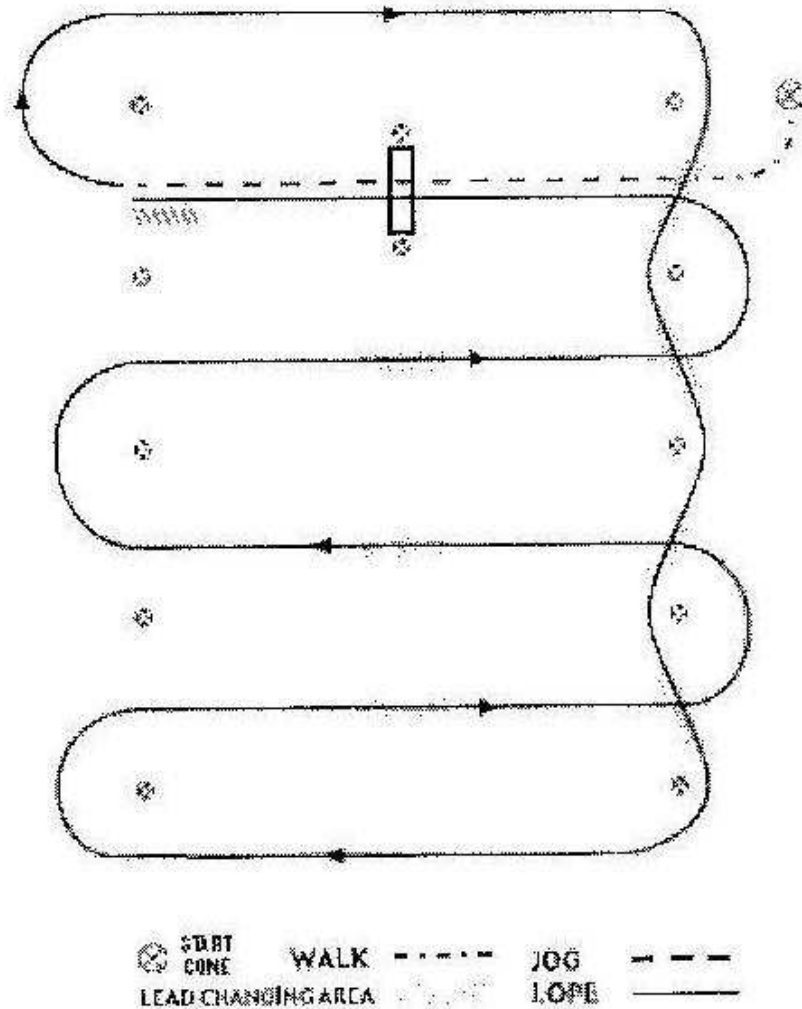

1. Schritt, Übergang zum Trab, Trab über die Stange
2. Übergang zum Rechtsgalopp
3. Erster Wechsel beim Kreuzen
4. Zweiter Wechsel beim Kreuzen
5. Dritter Wechsel beim Kreuzen
6. Vierter Wechsel beim Kreuzen
7. Erster Wechsel auf der Mittellinie
8. Zweiter Wechsel auf der Mittellinie
9. Dritter Wechsel auf der Mittellinie
10. Galopp über die Stange
11. Galopp, Stopp und Rückwärtsrichten

## Reiningklasse S Pattern FEI 6 / NRHA 6 / AQHA 6

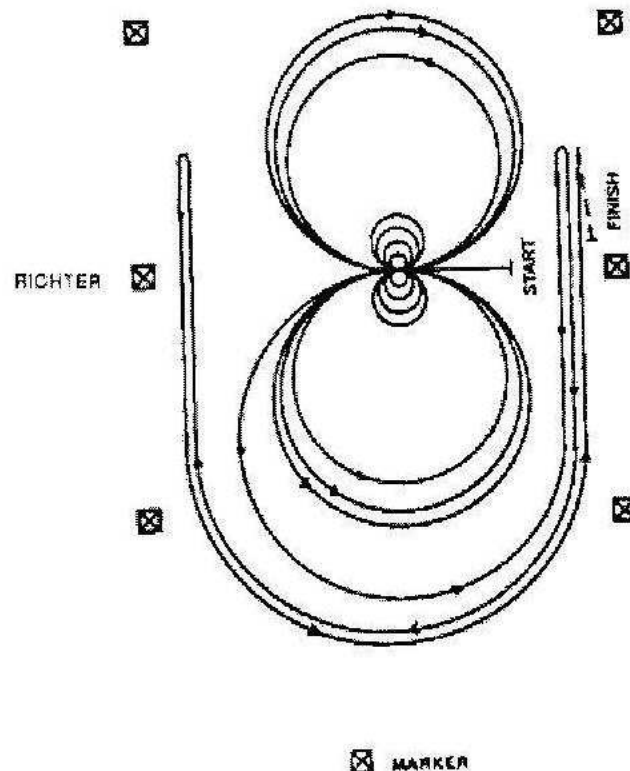

**TEAM G**

Gerüstebau  
Fassaden  
Güterbeförderung

**G-TEAM**

3153 ESCHENAU Tel. 02762/68640 www.g-team.at

Pferde gehen im Schritt oder Trab in die Mitte der Arena. Pferde müssen vor dem Startpunkt Schritt gehen oder halten. Beginnend in der Mitte der Arena mit dem Blick auf die linke Wand oder Absperrung.

1. Im Schritt zum Center und 4 Spins rechts, Verharren.
2. 4 Spins links, Verharren.
3. Start im Linksgalopp, 2 große, schnelle Zirkel nach links, 1 kleiner, langsamer Zirkel nach links, fliegender Wechsel.
4. 2 große, schnelle Zirkel nach rechts, 1 kleiner, langsamer Zirkel nach rechts, fliegender Wechsel.
5. 1 großer, schneller Zirkel nach links, nicht schließen, sondern Run an langer Seite über Mittelmarker hinaus, dann Rollback rechts mindestens 6 m von der Bande.
6. Die Bahn umrunden, an der gegenüberliegenden Seite Run über den Mittelmarker hinaus, Rollback links mindestens 6 m von der Bande.
7. Die Bahn umrunden, an der gegenüberliegenden Seite Run über den Mittelmarker hinaus, Sliding Stopp und Rückwärtsrichten bis zur Mitte oder mindestens 3 m, Verharren um Ende anzuzeigen.

Zum Richter, absteigen und Zaumzeug abnehmen.

## Reiningklasse S

### Pattern FEI 10 / NRHA 10 / AQHA 10

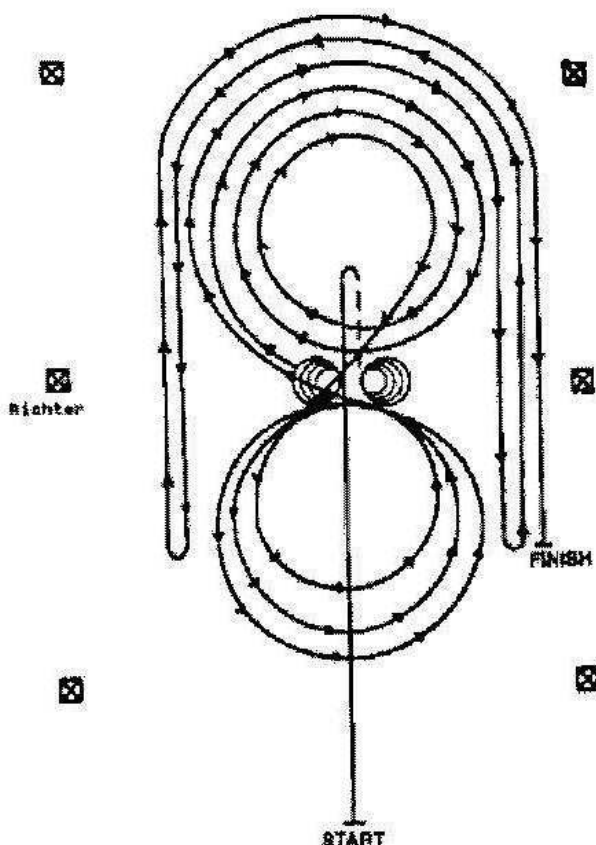

1. Schneller Galopp über den Mittelmarker hinaus, Sliding Stopp, Rückwärtsrichten zum Center, Verharren.
2. 4 Spins nach rechts. Verharren.
3. 4 1/4 Spins nach links, so dass das Pferd zur linken Wand schaut, Verharren
4. Im Rechtsgalopp 3 Zirkel rechts, die ersten 2 groß und schnell, der 3. klein und langsam, Fliegender Wechsel im Center.
5. 3 Zirkel links, der 1. klein und langsam, die nächsten beiden groß und schnell. Fliegender Wechsel im Center.
6. Auf den rechten Zirkel gehen, groß und schnell, aber nicht schließen, sondern die lange Seite über den Mittelmarker hinaus galoppieren, mindestens 6 m von der Bande, Roll back links, kein Verharren.
7. Die Bahn umrunden und an der linken langen Seite über den Mittelmarker hinaus galoppieren, mindestens 6 m von der Bande, Roll back rechts, kein Verharren.
8. Die Bahn umrunden und an der rechten langen Seite über den Mittelmarker hinaus galoppieren, mindestens 6 m von der Bande, Sliding Stopp, Verharren um das Ende anzuzeigen,  
 Zum Richter, absteigen und Zaumzeug abnehmen.

### Reiningklasse S Pattern FEI 6 / NRHA 6 / AQHA 6

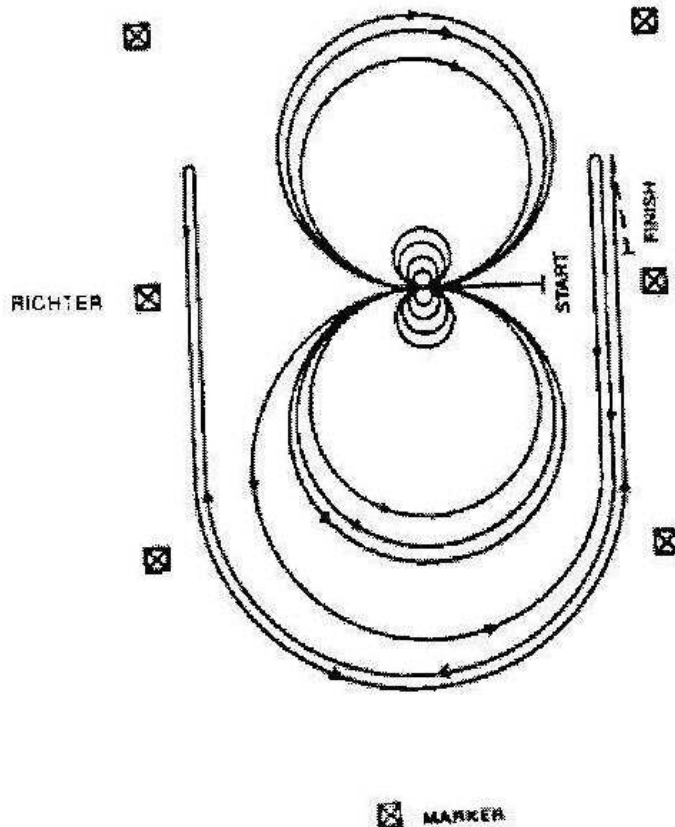

Pferde gehen im Schritt oder Trab in die Mitte der Arena. Pferde müssen vor dem Startpunkt Schritt gehen oder halten. Beginnend in der Mitte der Arena mit dem Blick auf die linke Wand oder Absperrung.

1. Im Schritt zum Center und 4 Spins rechts, Verharren.
2. 4 Spins links, Verharren.
3. Start im Linksgalopp, 2 große, schnelle Zirkel nach links, 1 kleiner, langsamer Zirkel nach links, fliegender Wechsel.
4. 2 große, schnelle Zirkel nach rechts, 1 kleiner, langsamer Zirkel nach rechts, fliegender Wechsel.
5. 1 großer, schneller Zirkel nach links, nicht schließen, sondern Run an langer Seite über Mittelmarker hinaus, dann Rollback rechts mindestens 6 m von der Bande.
6. Die Bahn umrunden, an der gegenüberliegenden Seite Run über den Mittelmarker hinaus, Rollback links mindestens 6 m von der Bande.
7. Die Bahn umrunden, an der gegenüberliegenden Seite Run über den Mittelmarker hinaus, Sliding Stopp und Rückwärtsrichten bis zur Mitte oder mindestens 3 m, Verharren um Ende anzuzeigen.

Zum Richter, absteigen und Zaumzeug abnehmen.



## Reiningklasse S Pattern FEI 5 / NRHA 5 / AQHA 5

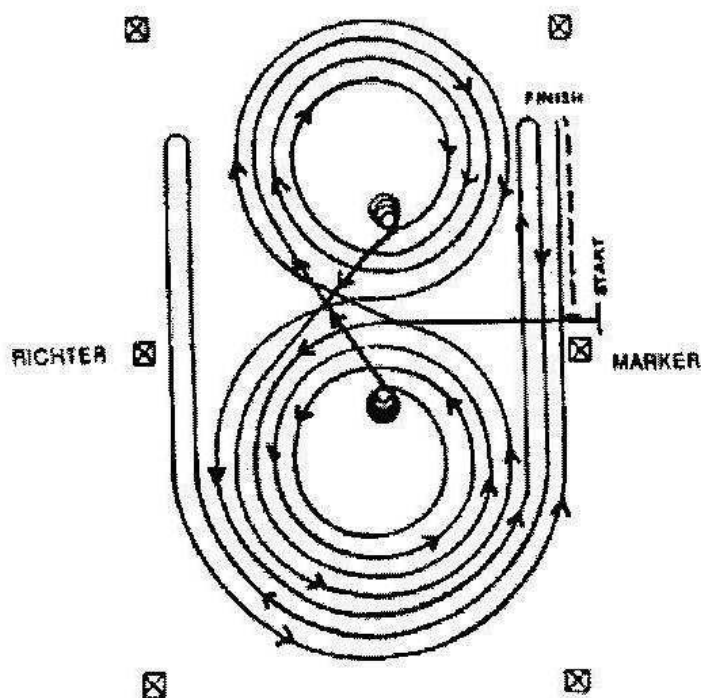

Pferde gehen im Schritt oder Trab in die Mitte der Arena. Pferde müssen vor dem Startpunkt Schritt gehen oder halten. Beginnend in der Mitte der Arena mit dem Blick auf die linke Wand oder Absperrung.

1. Start im Center mit Blick zur linken Bande. Start im Linksgalopp, drei Zirkel links, der 1. und 2. groß und schnell, der 3. klein und langsam. Im Center Stopp. Verharren.
  2. 4 Spins nach links, Verharren.
  3. Start im Rechtsgalopp, drei Zirkel rechts, der 1. und 2. groß und schnell, der 3. klein und langsam. Im Center Stopp. Verharren.
  4. 4 Spins nach rechts, Verharren.
  5. Im Linksgalopp beginnend eine große schnelle Figur 8 reiten und wieder auf den linken Zirkel wechseln.
  6. 1 großen Zirkel nach links beginnen, nicht schließen sondern an der nächsten langen Seite einen Run anschließen, nach dem Mittelmarker Rollback rechts mindestens 6 m von der Wand, kein Verharren.
  7. Die Bahn umrunden und an der nächsten langen Seite einen Run anschließen, nach dem Mittelmarker Rollback links mindestens 6 m von der Wand, kein Verharren.
  8. Die Bahn umrunden und an der nächsten langen Seite einen Run anschließen, nach dem Mittelmarker Sliding Stopp mindestens 6 m von der Wand, mindestens 3m Rückwärtsrichten, Verharren um Ende anzuzeigen.
- Zum Richter, absteigen und Zaumzeug abnehmen.



# EBINGER & SOHN

## Reiningklasse S Pattern FEI 4 / NRHA 4 / AQHA 4

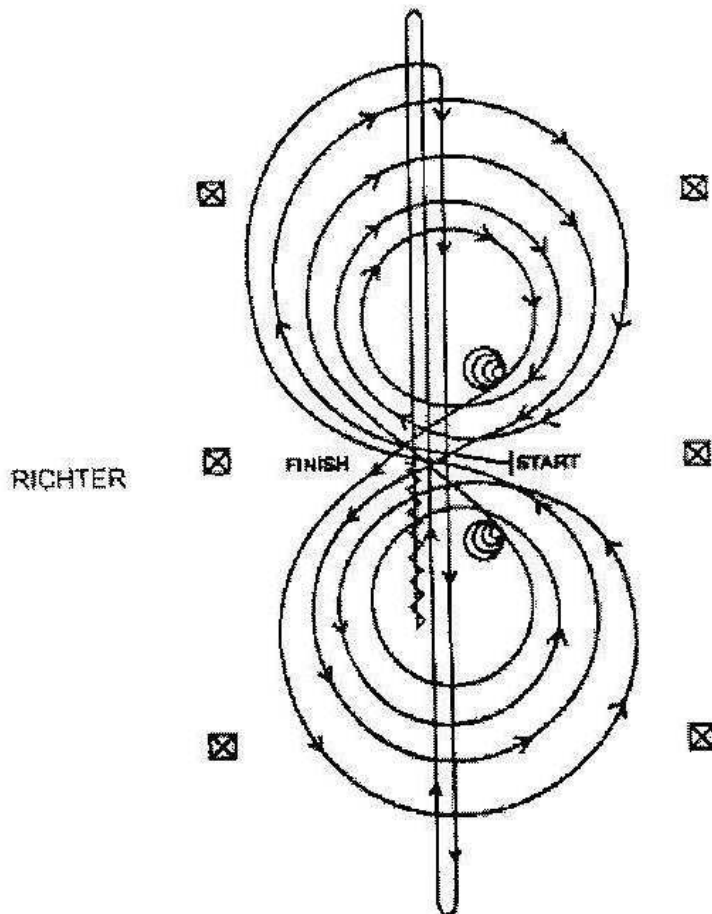

Pferde gehen im Schritt oder Trab in die Mitte der Arena. Pferde müssen vor dem Startpunkt Schritt gehen oder halten. Beginnend in der Mitte der Arena mit dem Blick auf die linke Wand oder Absperrung.

1. Start im Center, 3 Zirkel rechts, der 1. und 2. groß und schnell, der 3. klein und langsam. Im Center Stopp. Verharren.
  2. 4 Spins nach rechts, Verharren.
  3. 3 Zirkel links, der 1. und 2. groß und schnell, der 3. klein und langsam. Im Center Stopp. Verharren.
  4. 4 Spins nach links, Verharren.
  5. Im Rechtsgalopp beginnend große schnelle Figur 8 reiten. Figur 8 abschließen, fliegender Wechsel im Center.
  6. 1/2 Zirkel nach rechts reiten, aus der Mitte. Anschließend Run über den Endmarker hinaus, Rollback rechts, kein Verharren.
  7. Run zum entgegengesetzten Ende über den Endmarker hinaus, Rollback links, kein Verharren.
  8. Run über Center hinaus, Sliding Stopp, Rückwärtsrichten zum Center, mind. 3m, Verharren um Ende anzuzeigen.
- Zum Richter, absteigen und Zaumzeug abnehmen.