

Pattern L5

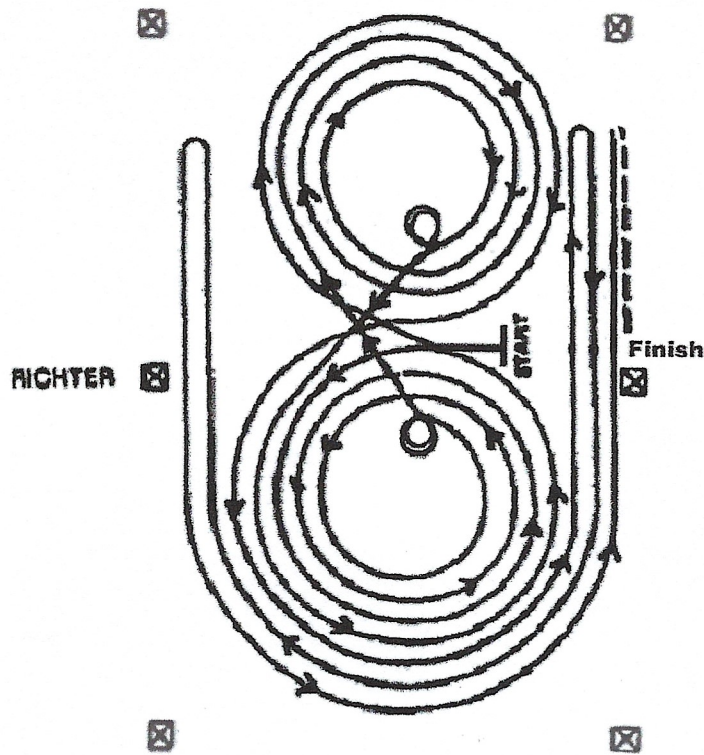

1. Start im Center mit Blick zur linken Bande. Start im Linksgalopp, 3 Zirkel links: die ersten zwei Zirkel groß und schnell; den dritten Zirkel klein und langsam. Stopp in der Mitte der Arena.
2. 2 Spins links. Verharren.
3. Start im Rechtsgalopp, 3 Zirkel rechts: die ersten zwei Zirkel groß und schnell; den dritten Zirkel klein und langsam. Stopp in der Mitte der Arena.
4. 2 Spins rechts. Verharren.
5. Im Linksgalopp beginnend eine große, schnelle Figur 8 reiten (einfacher oder fliegender Galoppwechsel).
6. Figur 8 beenden und einen großen schnellen Linkszirkel beginnen, nicht schließen und an der nächsten langen Seite einen Run; nach dem Mittelmarker Stopp, dann Rollback rechts mindestens 6 Meter von der Bande entfernt; kein Verharren.
7. Die Bahn umrunden und an der nächsten langen Seite nach dem Mittelmarker mindestens 6 Meter von der Bande entfernt. Stopp, dann Rollback nach links; kein Verharren.
8. Die Bahn umrunden und an der nächsten langen Seite nach dem Mittelmarker und mindestens 6 Meter von der Bande entfernt Stopp. Mindestens 3 Meter Rückwärtsrichten. Verharren, um das Ende der Aufgabe anzuzeigen.

Zum Richter und Zaumzeug abnehmen.

Pattern L6

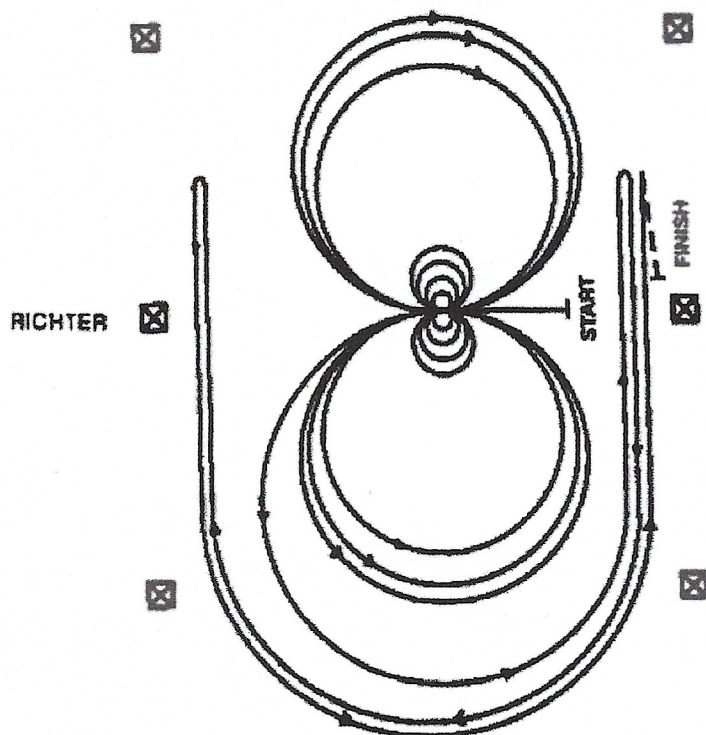

1. Im Schritt zum Center mit Blick Richtung linke Bande.  
4 Spins rechts.
2. 4 Spins links. Verharren.
3. Start im Linksgalopp, 3 Zirkel links: die ersten zwei Zirkel groß und schnell; den dritten Zirkel klein und langsam. Fliegender oder einfacher Galoppwechsel.
4. 3 Zirkel rechts; die ersten zwei Zirkel groß und schnell; den dritten Zirkel klein und langsam. Fliegender oder einfacher Galoppwechsel.
5. Großer, schneller Zirkel nach links, nicht schließen, sondern Run an der langen Seite über Mittelmarker hinaus, mindestens 6 Meter von Bande entfernt Stopp, dann Rollback rechts. Kein Verharren.
6. Die Bahn umrunden und an der nächsten langen Seite nach dem Mittelmarker mindestens 6 Meter von der Bande entfernt Stopp, dann Rollback nach links; kein Verharren.
7. Die Bahn umrunden und an der nächsten langen Seite nach dem Mittelmarker und mindestens 6 Meter von der Bande entfernt Stopp. Mindestens 3 Meter Rückwärtsrichten. Verharren, um das Ende der Aufgabe anzuzeigen.

Zum Richter und Zaumzeug abnehmen.



Reining Pattern 5 Reining YOUTH - Qualifikation EWU German Open

Reining

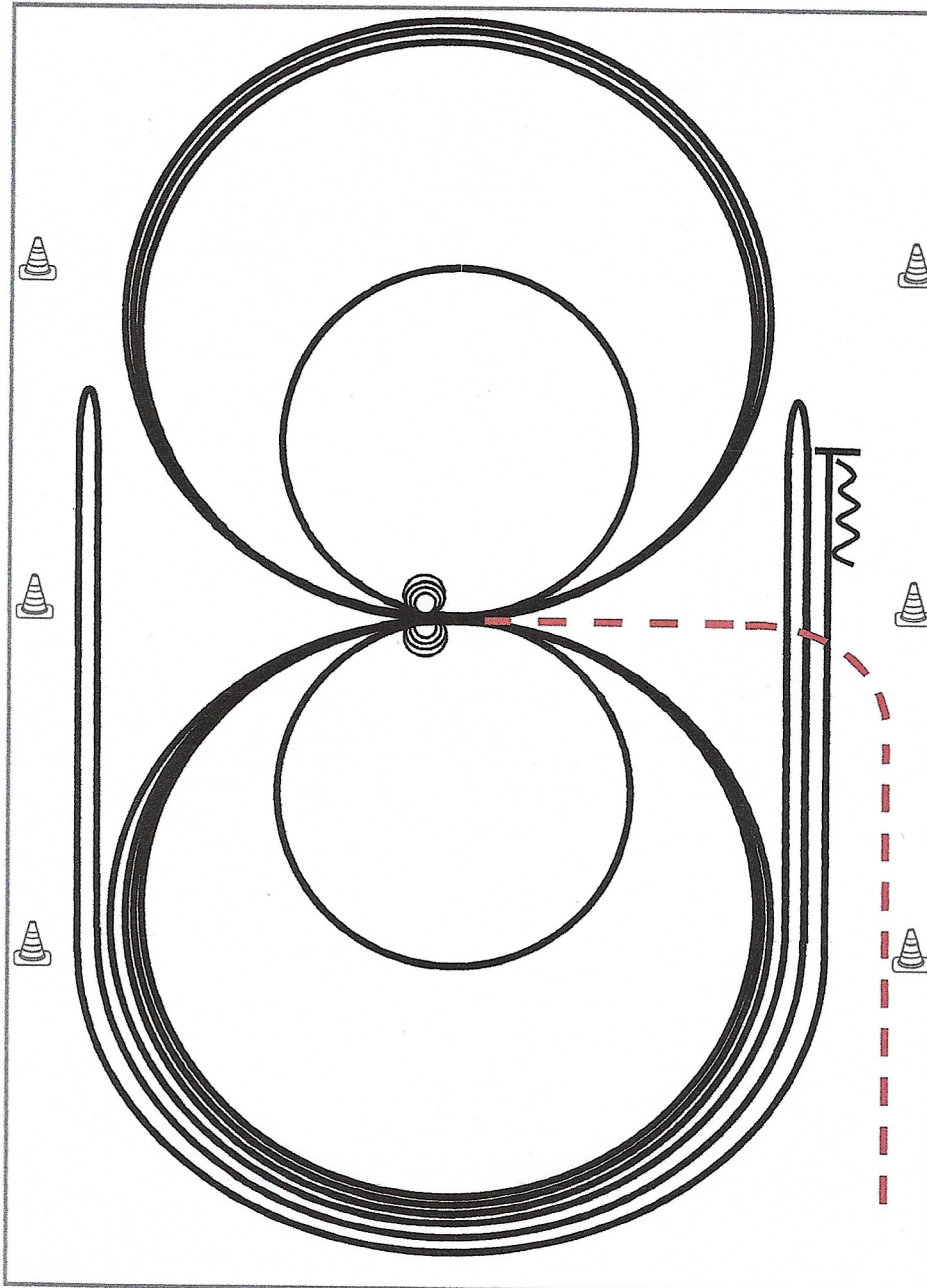

Im Trab zur Mitte der Bahn. Beginn der Aufgabe aus dem Schritt oder aus dem Stand.

- 1) 3 Zirkel Galopp (**links**), 1. + 2. groß und schnell, 3. **klein** und langsam, Stop bei X
- 2) 4 Spins **links**, Verharren
- 3) 3 Zirkel Galopp (**rechts**), 1. + 2. groß und schnell, 3. **klein** und langsam, Stop bei X
- 4) 4 Spins **rechts**, Verharren
- 5) 1 Zirkel Galopp (**links**) groß und schnell, Galoppwechsel bei X, 1 Zirkel Galopp (**rechts**) groß und schnell, Galoppwechsel bei X (figure 8)
- 6) Galopp (**links**) auf dem Zirkel, der nicht geschlossen wird, Run Down entlang der langen Seite, Sliding Stop mind. 6,00 m von der Bande entfernt hinter dem **Mittelmarker**, Rollback **rechts**, kein Verharren
- 7) Galopp (**rechts**) auf dem Zirkel, der nicht geschlossen wird, Run Down entlang der langen Seite, Sliding Stop mind. 6,00 m von der Bande entfernt hinter dem **Mittelmarker**, Rollback **links**, kein Verharren
- 8) Galopp (**links**) auf dem Zirkel, der nicht geschlossen wird, Run Down entlang der langen Seite, Sliding Stop mind. 6,00 m von der Bande entfernt hinter dem **Mittelmarker**, Rückwärtsrichten mind. 3,00 m, Verharren

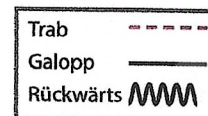

Der Reiter muss das Kopfstück zur Gebisskontrolle vor dem Richter abnehmen.

## Reiningklasse S Pattern FEI 5 / NRHA 5 / AQHA 5

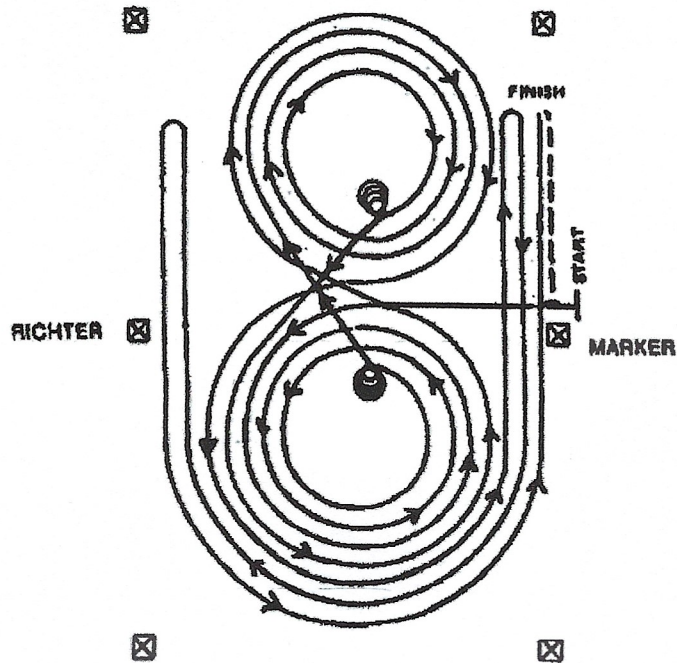

Pferde gehen im Schritt oder Trab in die Mitte der Arena. Pferde müssen vor dem Startpunkt Schritt gehen oder halten. Beginnend in der Mitte der Arena mit dem Blick auf die linke Wand oder Absperrung.

1. Start im Center mit Blick zur linken Bande. Start im Linksgalopp, drei Zirkel links, der 1. und 2. groß und schnell, der 3. klein und langsam. Im Center Stopp. Verharren.
  2. 4 Spins nach links, Verharren.
  3. Start im Rechtsgalopp, drei Zirkel rechts, der 1. und 2. groß und schnell, der 3. klein und langsam. Im Center Stopp. Verharren.
  4. 4 Spins nach rechts, Verharren.
  5. Im Linksgalopp beginnend eine große schnelle Figur 8 reiten und wieder auf den linken Zirkel wechseln.
  6. 1 großen Zirkel nach links beginnen, nicht schließen sondern an der nächsten langen Seite einen Run anschließen, nach dem Mittelmarker Rollback rechts mindestens 6 m von der Wand, kein Verharren.
  7. Die Bahn umrunden und an der nächsten langen Seite einen Run anschließen, nach dem Mittelmarker Rollback links mindestens 6 m von der Wand, kein Verharren.
  8. Die Bahn umrunden und an der nächsten langen Seite einen Run anschließen, nach dem Mittelmarker Sliding Stopp mindestens 6 m von der Wand, mindestens 3m Rückwärtsrichten, Verharren um Ende anzuzeigen.
- Zum Richter, absteigen und Zaumzeug abnehmen.



Reining Pattern 11 Reining S Open - Qualifikation EWU German Open

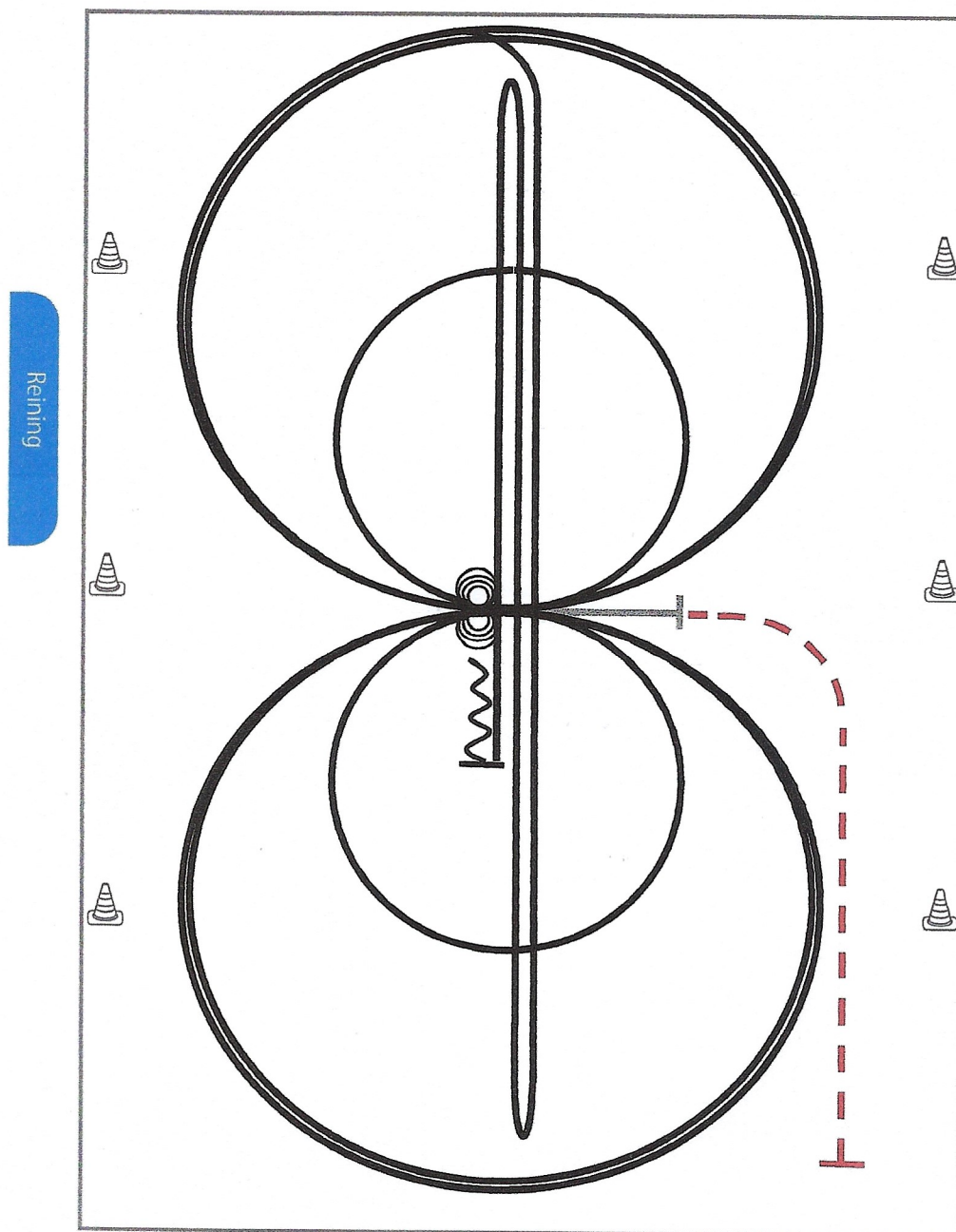

Im Trab zur Mitte der Bahn.  
Beginn der Aufgabe aus dem Schritt oder aus dem Stand.

Trab	-----
Galopp	—————
Rückwärts	~~~~~

- 1) 4 Spins **links**, Verharren
- 2) 4 Spins **rechts**, Verharren
- 3) 3 Zirkel Galopp (**rechts**), 1. **klein** und langsam, 2. + 3. groß und schnell, Galoppwechsel bei X
- 4) 3 Zirkel Galopp (**links**), 1. **klein** und langsam, 2. + 3. groß und schnell, Galoppwechsel bei X
- 5) Galopp (**rechts**) auf dem Zirkel, der nicht geschlossen wird, Run Down auf der Mittellinie, Sliding Stop hinter dem **Endmarker**, Rollback **rechts**, kein Verharren
- 6) Run Down auf der Mittellinie, Sliding Stop hinter dem **Endmarker**, Rollback **links**, kein Verharren
- 7) Run Down auf der Mittellinie, Sliding Stop hinter dem **Mittelmarker**, Rückwärtsrichten bis zur Mitte der Bahn oder mind. 3,00 m, Verharren

Der Reiter muss das Kopfstück zur Gebisskontrolle vor dem Richter abnehmen.

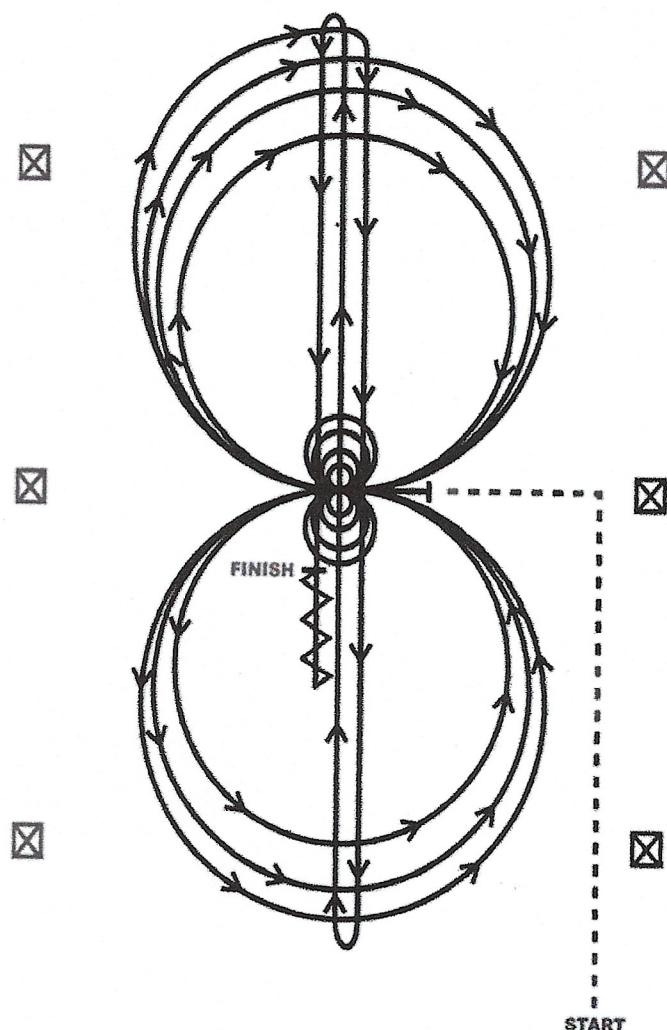

### PATTERN 11

Horse must jog the majority of the way to the center of the arena. Failure to jog the majority of the way to the center will result in a -0- for failure to complete the pattern as written. Horse must walk or stop prior to starting pattern. Begin at the center of the arena facing the left wall or fence.

1. Complete four spins to the left. Hesitate.
2. Complete four spins to the right. Hesitate.
3. Beginning on the right lead complete three circles to the right: the first circle small and slow; the next two circles large and fast. Change leads at the center of the arena.
4. Complete three circles to the left: the first circle small and slow; the next two circles large and fast. Change leads at the center of the arena.
5. Begin a large circle to the right, but do not close this circle. Run down the center of the arena past the end marker and do a right rollback - no hesitation.
6. Run up the middle to the opposite end of the arena past the end marker and do a left rollback - no hesitation.
7. Run past the center marker and do a sliding stop. Back up to the center of the arena or at least ten feet (3.05 m). Hesitate to demonstrate completion of the pattern.



## Reiningklasse S Pattern FEI 6 / NRHA 6 / AQHA 6

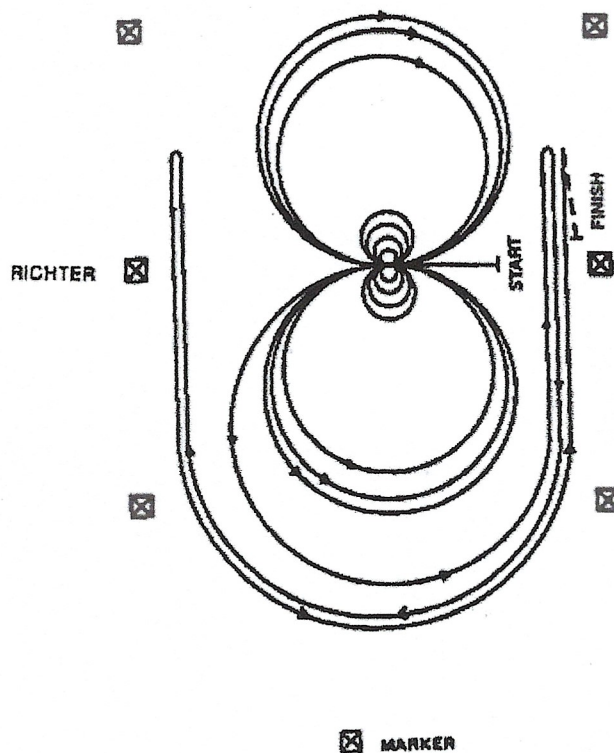

Pferde gehen im Schritt oder Trab in die Mitte der Arena. Pferde müssen vor dem Startpunkt Schritt gehen oder halten. Beginnend in der Mitte der Arena mit dem Blick auf die linke Wand oder Absperrung.

1. Im Schritt zum Center und 4 Spins rechts, **Verharren**.
2. 4 Spins links, Verharren.
3. Start im Linksgalopp, 2 große, schnelle Zirkel nach links, 1 kleiner, langsamer Zirkel nach links, fliegender Wechsel.
4. 2 große, schnelle Zirkel nach rechts, 1 kleiner, langsamer Zirkel nach rechts, fliegender Wechsel.
5. 1 großer, schneller Zirkel nach links, nicht schließen, sondern Run an langer Seite über Mittelmarker hinaus, dann Rollback rechts mindestens 6 m von der Bande.
6. Die Bahn umrunden, an der gegenüberliegenden Seite Run über den Mittelmarker hinaus, Rollback links mindestens 6 m von der Bande.
7. Die Bahn umrunden, an der gegenüberliegenden Seite Run über den Mittelmarker hinaus, Sliding Stopp und Rückwärtsrichten bis zur Mitte oder mindestens 3 m, Verharren um Ende anzuzeigen.

Zum Richter, absteigen und Zaumzeug abnehmen.

## Reiningklasse S Pattern FEI 5 / NRHA 5 / AQHA 5

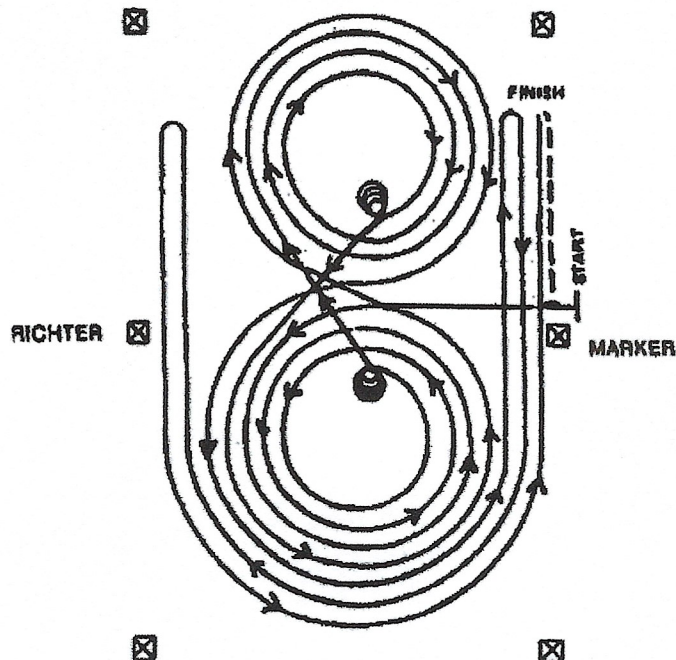

Pferde gehen im Schritt oder Trab in die Mitte der Arena. Pferde müssen vor dem Startpunkt Schritt gehen oder halten. Beginnend in der Mitte der Arena mit dem Blick auf die linke Wand oder Absperrung.

1. Start im Center mit Blick zur linken Bande. Start im Linksgalopp, drei Zirkel links, der 1. und 2. groß und schnell, der 3. klein und langsam. Im Center Stopp. **Verharren.**
2. 4 Spins nach links, Verharren.
3. Start im Rechtsgalopp, drei Zirkel rechts, der 1. und 2. groß und schnell, der 3. klein und langsam. Im Center Stopp. **Verharren.**
4. 4 Spins nach rechts, Verharren.
5. Im Linksgalopp beginnend eine große schnelle Figur 8 reiten und wieder auf den linken Zirkel wechseln.
6. 1 großen Zirkel nach links beginnen, nicht schließen sondern an der nächsten langen Seite einen Run anschließen, nach dem Mittelmarker Rollback rechts mindestens 6 m von der Wand, kein Verharren.
7. Die Bahn umrunden und an der nächsten langen Seite einen Run anschließen, nach dem Mittelmarker Rollback links mindestens 6 m von der Wand, kein Verharren.
8. Die Bahn umrunden und an der nächsten langen Seite einen Run anschließen, nach dem Mittelmarker Sliding Stopp mindestens 6 m von der Wand, mindestens 3m Rückwärtsrichten, Verharren um Ende anzuzeigen.  
Zum Richter, absteigen und Zaumzeug abnehmen.